

davidbismuth

T. +33 (0)6 29 58 65 98

contact@davidbismuth.fr

Architecte et designer computationnel

Dossier de projets architecturaux

Ambrussum Nord

Projet environnemental

Création d'une station-services

Localisation

Aire d'Ambrussum Nord (A9)

Maîtrise d'ouvrage

Eurogroup

Détails

Superficie : 1900 m² - Concours gagné - projet réalisé

Collaboration

UNZA Architecture, Punk Agency

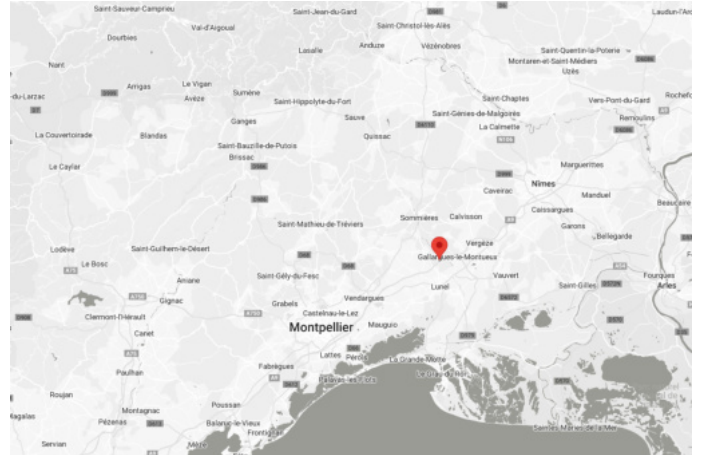







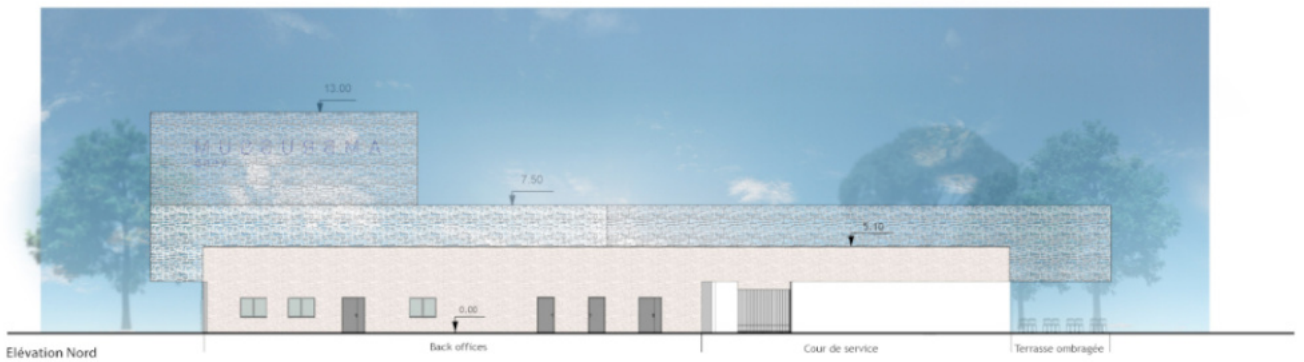
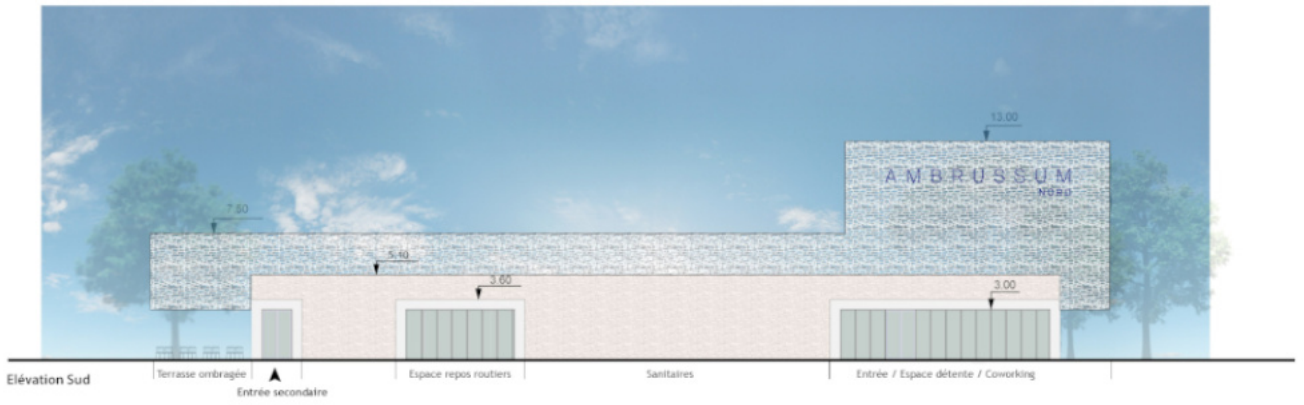

Ambrussum Nord

Projet environnemental

Création d'une station-services

Ce projet s'inscrit dans le cadre du renouvellement des aires de repos imposé par l'État aux concessionnaires autoroutiers. Au cours de cette période, les acteurs majeurs du secteur pétrolier et d'autres grandes enseignes de distribution de carburants sont mis au défi de concourir pour obtenir des aires de repos et d'étendre leurs points de vente. Certains groupes font appel à des experts en architecture, paysage et environnement pour élaborer des solutions commerciales et architecturales innovantes. De 2009 à 2022, une collaboration avec l'Atelier UNZA a permis de concevoir des projets originaux, apporter une touche de singularité et d'hospitalité à ces espaces de passage.

Le projet Ambrussum Nord représente la dernière victoire. À l'origine de cette initiative, la maîtrise d'ouvrage a introduit un contexte de travail singulier. Collaborer avec l'agence Punk Agency, habituée à proposer une typologie de projet récurrente dans un environnement Revit, a été la donne initiale. Le choix a été fait de réimaginer la "boîte à chaussures" en adoptant une approche HQE et une utilisation raisonnée des énergies et des ressources naturelles.

Le projet maîtrise les impacts sur l'environnement extérieur (éco-construction et éco-gestion) et crée un environnement intérieur satisfaisant (confort et santé). La position et l'orientation du bâtiment sur le site ont été sélectionnées pour rétablir des liens entre des espaces initialement morcelés. Une "surtoiture" métallique reprend les motifs des joints des remparts de l'Oppidum d'Ambrussum, vestige d'une ville fortifiée du IV^e siècle avant JC. Ce "nuage de pierre" identifie les accès et assure la protection solaire des entrées et de la terrasse. Le projet architectural et le projet paysager ont été élaborés dans une même continuité. Enfin, la conception du projet et la planification ont été pensées pour garantir la continuité des services.

Giberville Sud

Station ouverte

Création d'une station-services

Localisation

Aire de Giberville Sud (A13)

Maîtrise d'ouvrage

Eurogroup

Détails

Superficie : 1125 m² - Concours gagné - projet réalisé

Collaboration

UNZA Architecture, Punk Agency









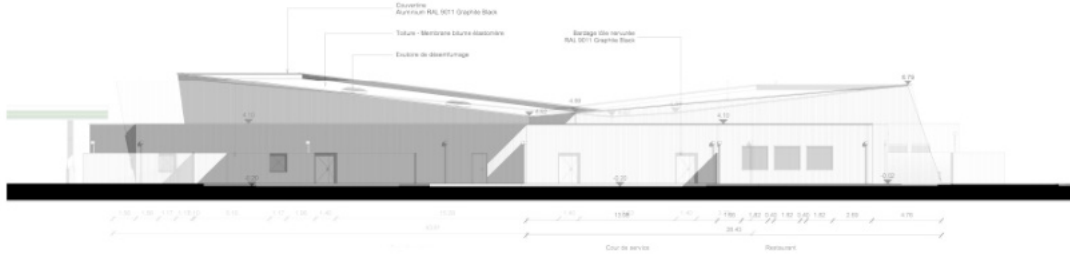
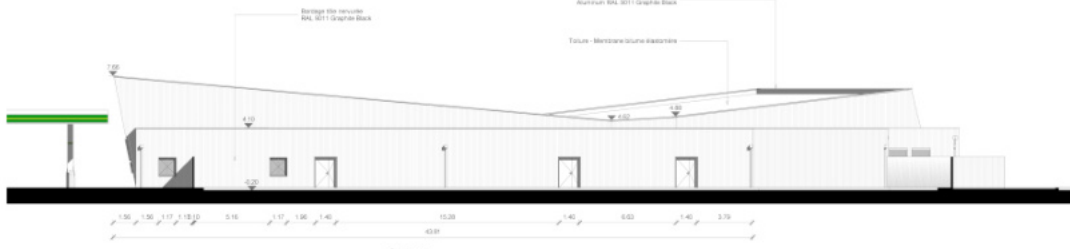
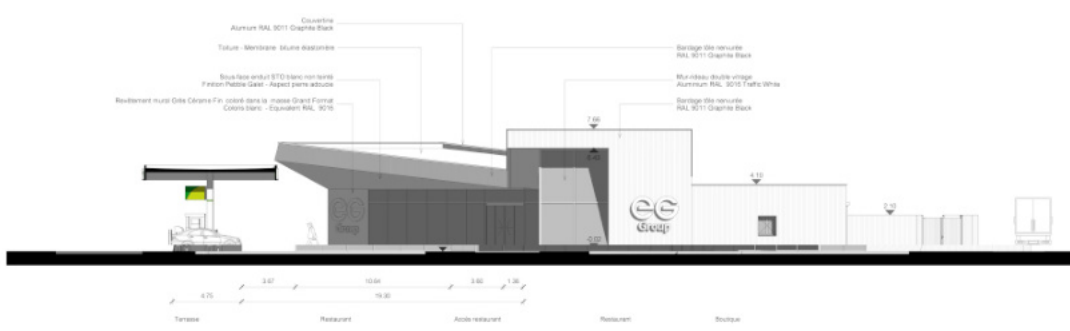
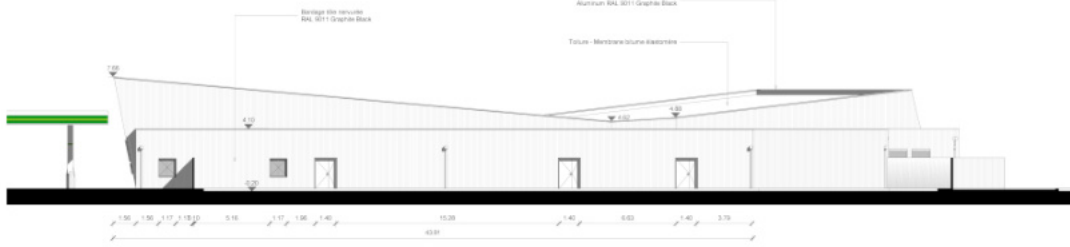
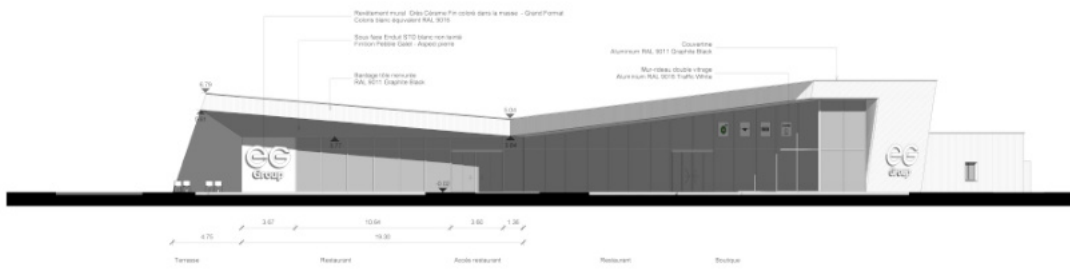
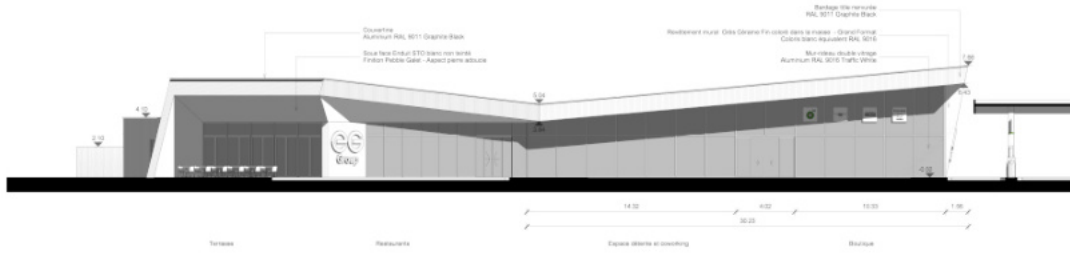

Giberville Sud

Station ouverte

Création d'une station-services

Ce projet s'inscrit dans le cadre du renouvellement des aires de repos imposé par l'État aux concessionnaires autoroutiers. Au cours de cette période, les acteurs majeurs du secteur pétrolier et d'autres grandes enseignes de distribution de carburants sont mis au défi de concourir pour obtenir des aires de repos et d'étendre leurs points de vente. Certains groupes font appel à des experts en architecture, paysage et environnement pour élaborer des solutions commerciales et architecturales innovantes. De 2009 à 2022, une collaboration avec l'Atelier UNZA a permis de concevoir des projets originaux, apporter une touche de singularité et d'hospitalité à ces espaces de passage.

Giberville représente mon premier projet lauréat en matière de construction neuve. Afin de minimiser les modifications sur l'infrastructure routière existante, l'implantation du projet ainsi que sa morphologie ont été conçues en tenant compte des flux préexistants. Tandis que la partie arrière concentre tous les espaces dédiés à l'exploitation, la partie avant du bâtiment offre une lecture claire des services et des espaces commerciaux. À l'intérieur, les espaces publics se déploient le long d'un axe accessible par deux entrées opposées. À proximité des pompes, l'entrée principale donne un accès direct à la boutique et à l'offre de restauration rapide. La seconde entrée permet d'atteindre l'ensemble des autres services du bâtiment : restauration, distributeur automatique de boissons, espace de coworking, zones de détente, espace pour enfants, etc. Les espaces sanitaires sont regroupés au centre du bâtiment. Du côté des poids lourds, un système constructif traditionnel en maçonnerie et une toiture-terrasse sont présents. Du côté des véhicules légers, la seconde partie du bâtiment est plus élevée, soutenue par une charpente en bois et une toiture à plusieurs pentes dont les porte-à-faux servent de auvent pour le public. La structure en bois intègre des consoles, des entretoises et des poutres, face auxquelles une paroi vitrée assure une visibilité étendue sur l'intérieur du bâtiment. Pour accentuer cette continuité, la face inférieure du débord de toit est revêtue de bois, et cet habillage se prolonge à l'intérieur. Pour créer un contraste saisissant, la coque extérieure est revêtue d'un bardage métallique noir.

Pont Chêne d'Argent

Réhabillage

Réhabilitation d'une station-services

Localisation

Aire de Pont Chêne d'Argent (A39)

Maîtrise d'ouvrage

BP / Delek France

Détails

Projet d'enveloppe - Projet lauréat - Conception + DCE

Collaboration

UNZA Architecture







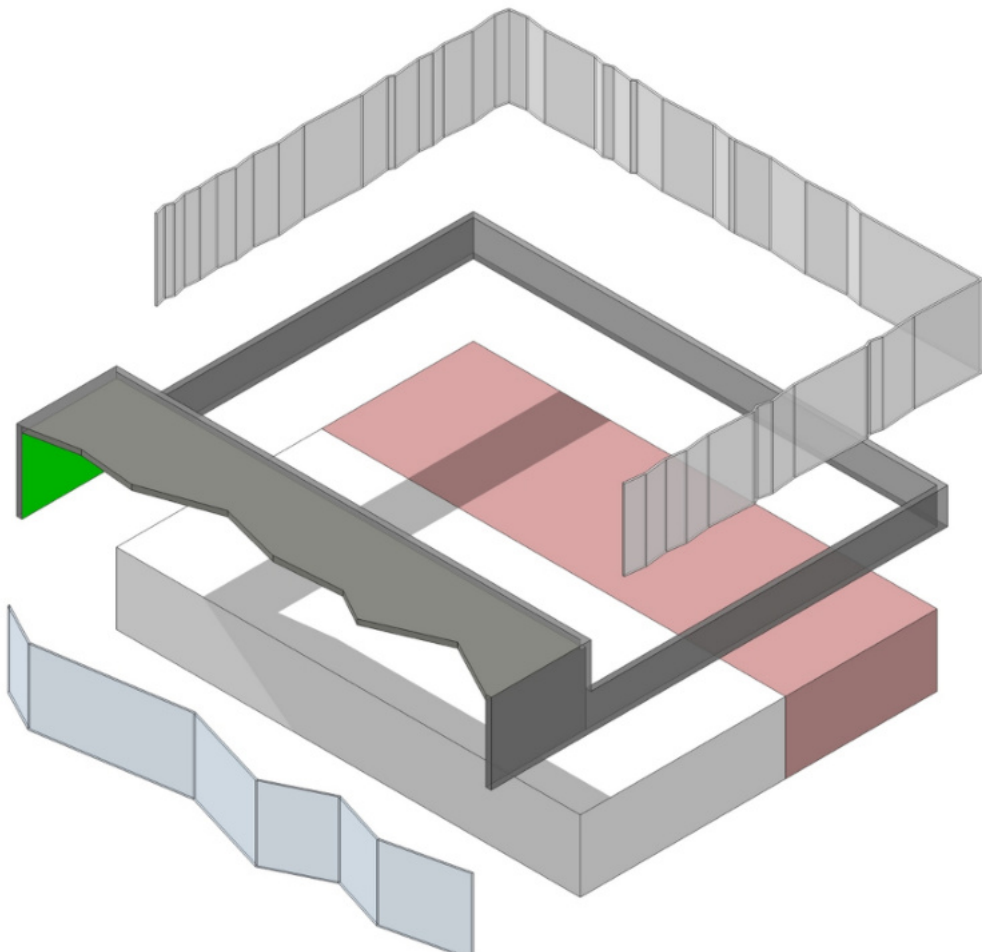

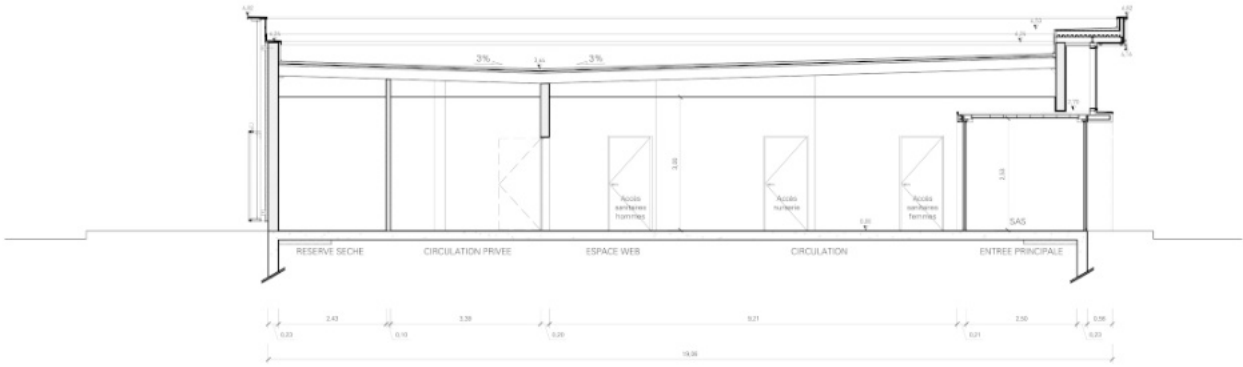

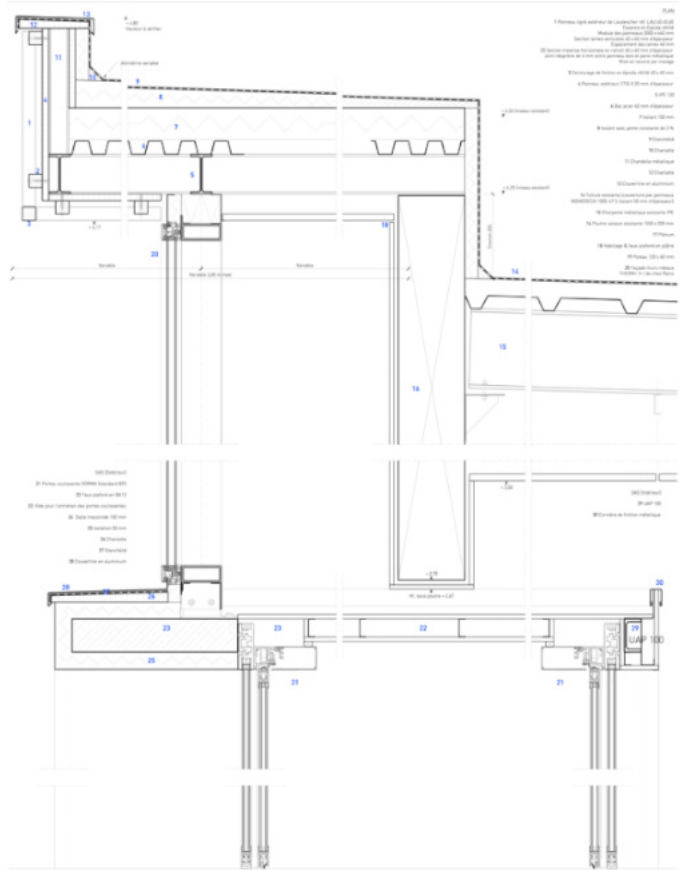
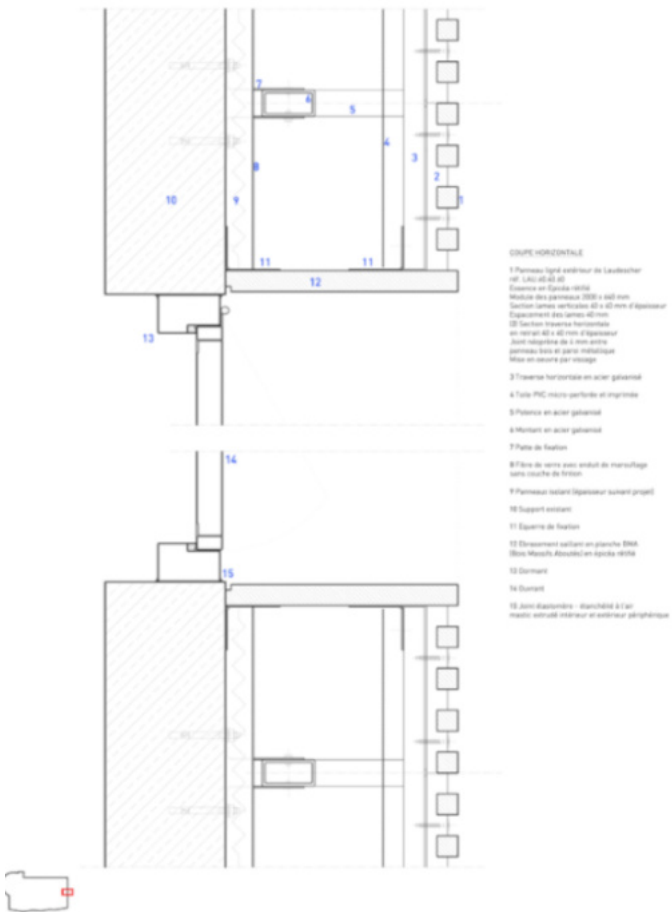

Pont Chêne d'Argent

Réhabillage

Réhabilitation d'une station-services

Ce projet s'inscrit dans le cadre du renouvellement des aires de repos imposé par l'État aux concessionnaires autoroutiers. Au cours de cette période, les acteurs majeurs du secteur pétrolier et d'autres grandes enseignes de distribution de carburants sont mis au défi de concourir pour obtenir des aires de repos et d'étendre leurs points de vente. Certains groupes font appel à des experts en architecture, paysage et environnement pour élaborer des solutions commerciales et architecturales innovantes. De 2009 à 2022, une collaboration avec l'Atelier UNZA a permis de concevoir des projets originaux, apporter une touche de singularité et d'hospitalité à ces espaces de passage.

Pont-Chêne d'Argent fait partie des premiers projets de cette nouvelle vague. Le concours exigeait la démolition du bâtiment existant et la construction d'un nouveau. Une proposition de réhabilitation, d'extension et de relooking a été présentée, visant à réduire les coûts, les délais et l'impact environnemental du projet. L'extension a été conçue en harmonie avec la géométrie du bâtiment existant. Les espaces intérieurs ont été entièrement repensés pour répondre à l'obligation d'accroître le nombre de services et d'équipements. Les économies réalisées sur cette phase du projet ont permis d'investir davantage dans un relooking plus raffiné que celui généralement prévu pour ce type de programme.

L'enveloppe proposée se compose de trois parties distinctes. Une partie vitrée, de type full glass, une partie en bois pour accentuer la sensation de hauteur du bâtiment, et une partie en bâche de camion imprimée dans les zones considérées comme moins nobles et moins vulnérables du projet. Ces bâches arborent des graphismes en lien avec la localisation du site. En fonction des périodes et des événements, le projet prévoit un remplacement des bâches pour animer et dynamiser l'apparence de la station.

Bred

Parvis modulé

Aménagement d'un parvis

Localisation

Siège social de la BRED

Maîtrise d'ouvrage

BRED

Détails

Projet réalisé - DCE

Collaboration

UNZA Architecture









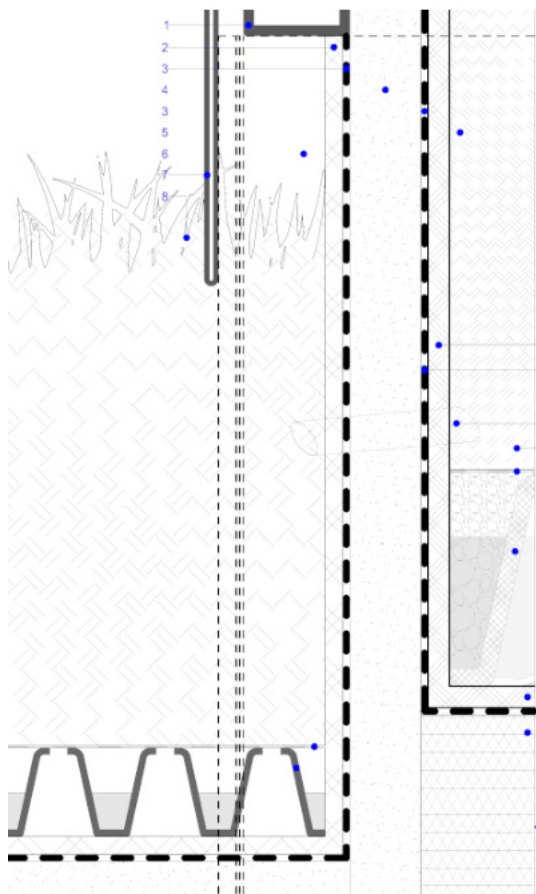
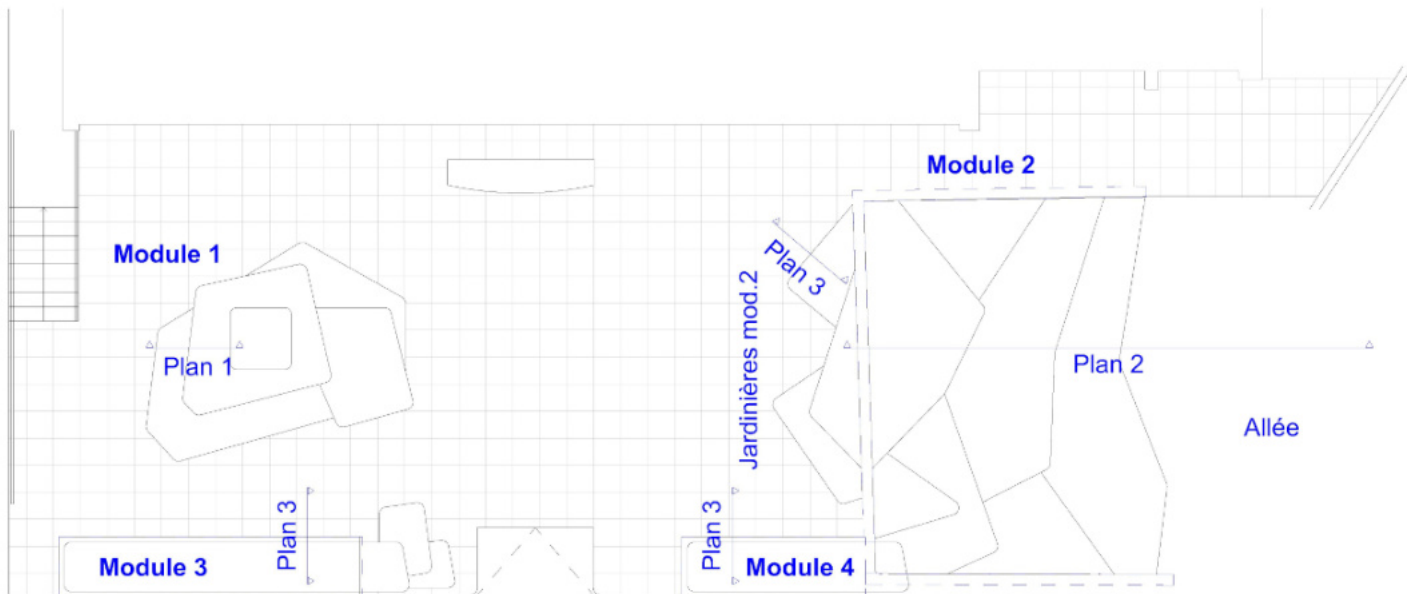

Module 1

- 1 Cadre en tube alu 30x30mm
- 2 Natte de protection SSM45 ép.5mm
- 3 Étanchéité anti-racines
- 4 Panneau Eterboard de chez Eternit 20mm
- 5 Substrat Zincolere "Dachgarten" ép.100cm
- 6 Retour (natte de protection + étanchéité)
- 7 Habillage inox 1,5mm
- 8 Substrat Zincolere "Steinsenflur" 144 ép.15cm
- 9 Trop plein
- 10 Natte filtrante SF ép.0.6mm
- 11 Floradrain FD 60 neo ép. 60mm
- 12 Natte de protection isolante ISM 50 ép.6mm
- 13 Remplissage PSE ép.190 mm (à adapter selon plan EXE)
- 14 Floradrain FD 25-E ép.25mm
- 15 Pate de fixation entre les montants de l'ossature interrompue dans l'angle pour réalisation de l'arrondi: en inox

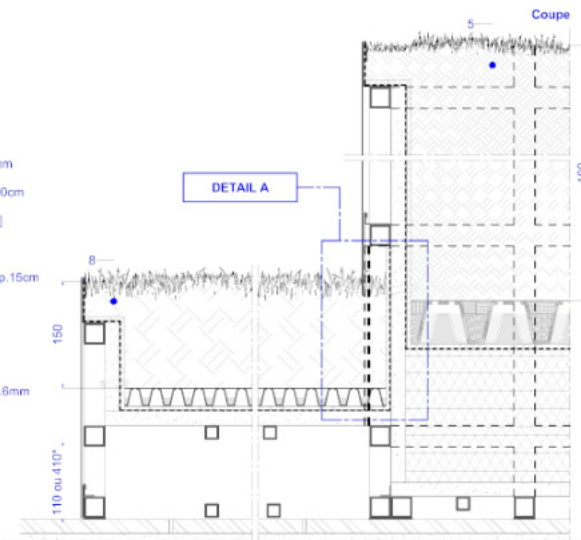

* Hauteur 110 ou 410 selon ht. bac 350 ou 650

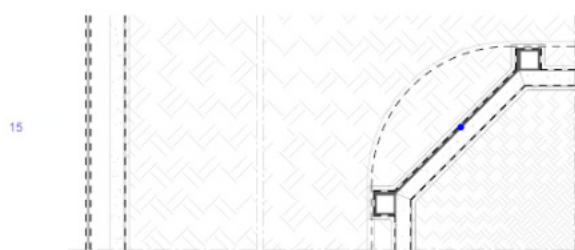

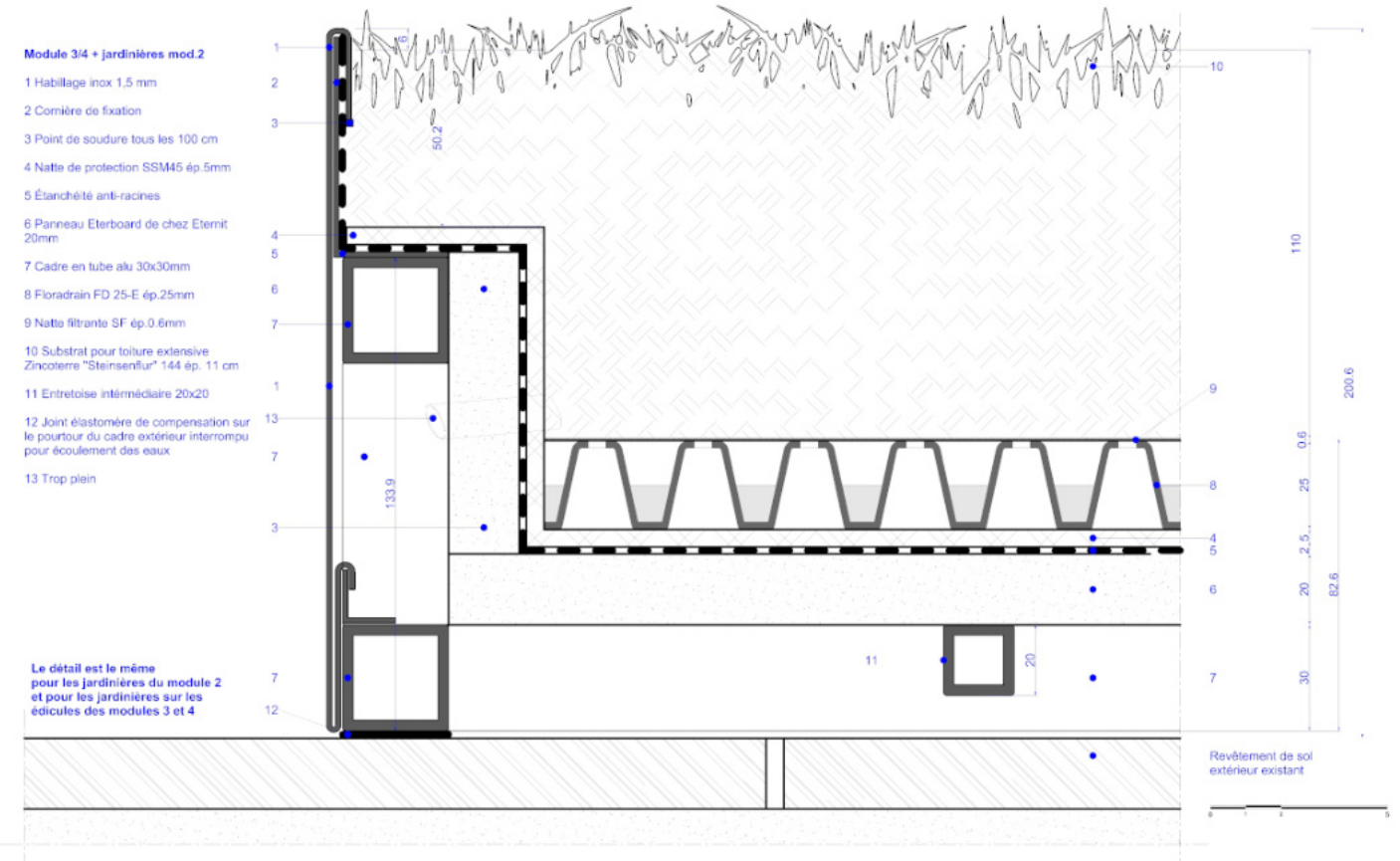
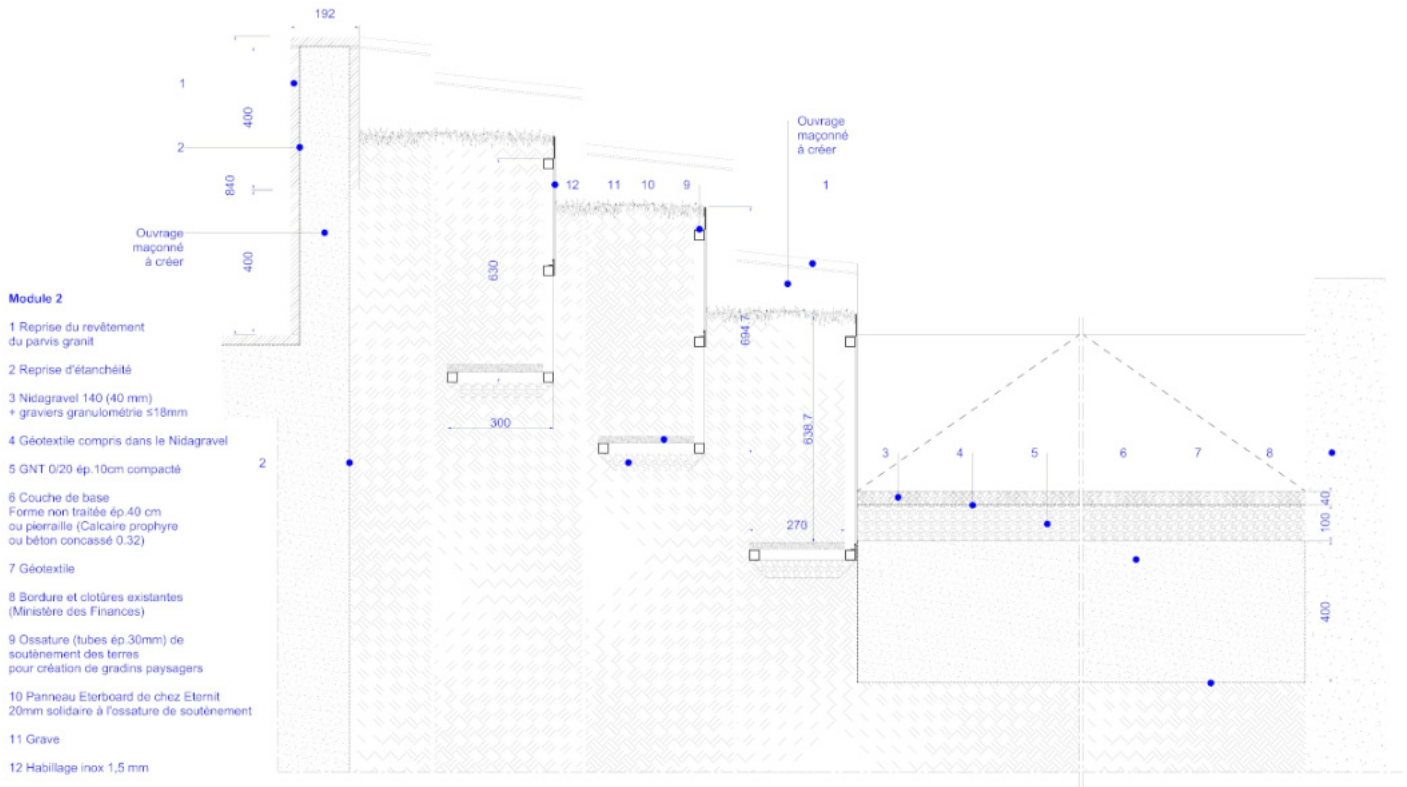

Bred

Parvis modulé

Aménagement d'un parvis

Le projet initial présenté par la Bred visait à mettre aux normes les installations intérieures de cet immeuble de grande hauteur. Notre implication dans le bâtiment a encouragé la direction de la Bred à envisager la rénovation de son espace d'accueil et de sa façade. Progressivement, le projet s'est étendu jusqu'au parvis de l'immeuble. La réalisation des plans de DCE pour cette partie du projet a constitué ma contribution.

Fontenay-sous-Bois

Bureaux passifs

Création de bureaux BBC

Localisation

Fontenay-sous-Bois (94)

Détails

Superficie : 800 m² - 2,5M€

Collaboration

UNZA Architecture

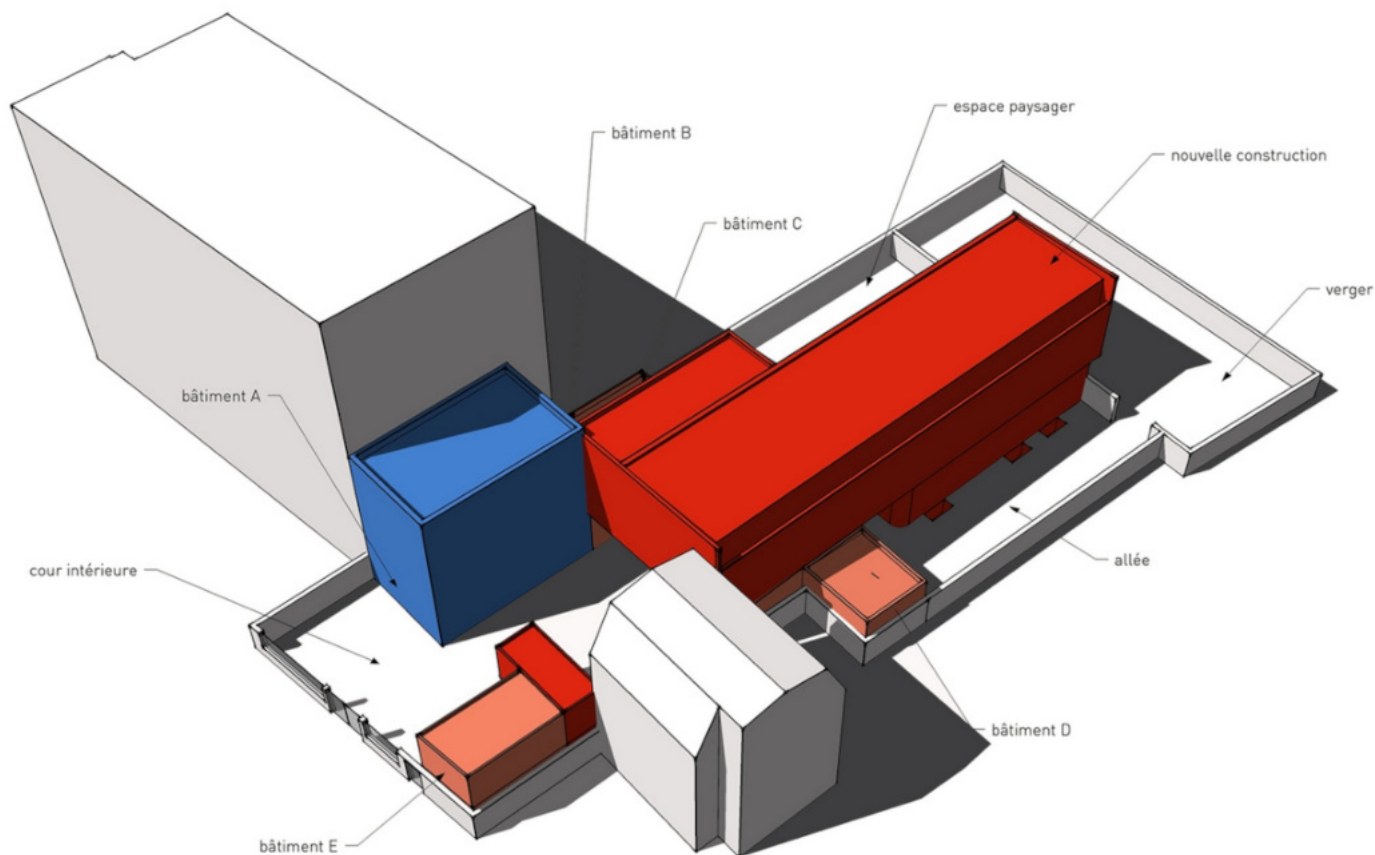







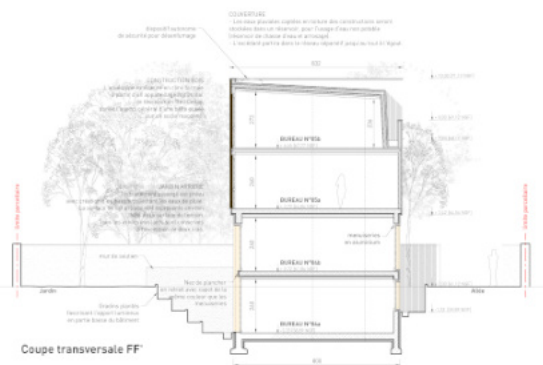
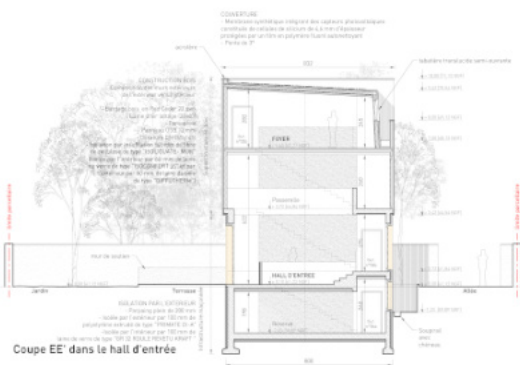
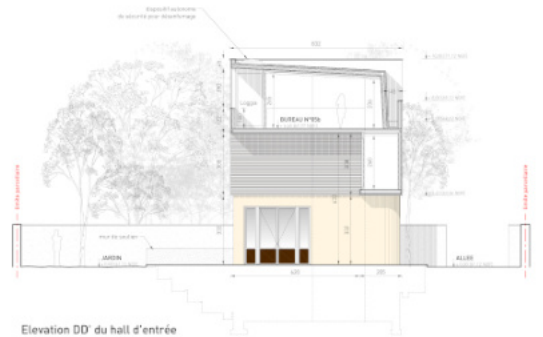

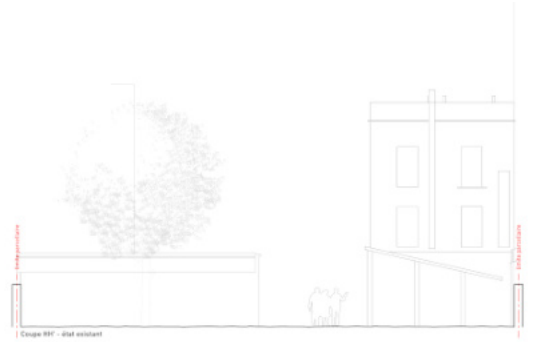
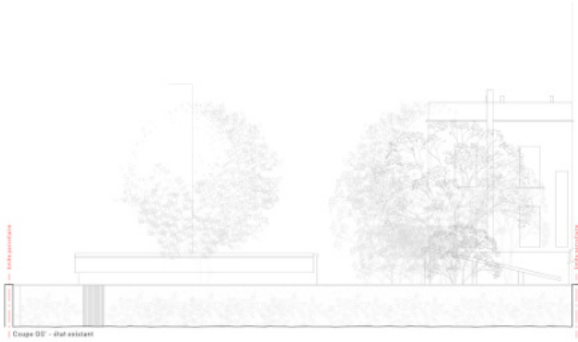

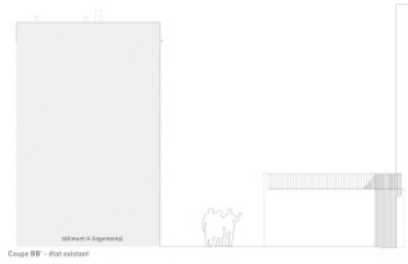

QUANTITATIF CROQUIS
 Le maître d'ouvrage a accepté les dimensions de la façade.
 Les surfaces constructives (hors de plancher) sont de 100,00 m².
 Les surfaces constructives hors de plancher sont de 100,00 m².
 Les surfaces constructives hors de plancher sont de 100,00 m².
 Les surfaces constructives hors de plancher sont de 100,00 m².





Élévation HH' sur les bâtiments C et D



Facade Sud-Est KK'

Fontenay-sous-Bois

Bureaux passifs

Création de bureaux BBC

Niché au pied de la station de RER de Fontenay-sous-Bois, ce projet de bureaux offre un mariage harmonieux entre robustesse et chaleur architecturale. L'ossature en béton confère une solidité inébranlable, assurant la stabilité structurelle, tandis que la superstructure en bois apporte une touche naturelle et chaleureuse, créant un environnement de travail esthétiquement captivant.

Au-delà de l'aspect visuel, cette combinaison de matériaux reflète un engagement profond envers la durabilité. Des solutions écoresponsables sont intégrées, contribuant significativement à la réduction de l'empreinte carbone. Cette approche démontre une vision holistique, où l'esthétique architecturale coexiste harmonieusement avec une responsabilité sociale et environnementale.

L'implantation stratégique du projet vise à maximiser l'utilisation du capital foncier de la parcelle. Chaque mètre carré est optimisé de manière stratégique pour créer un espace fonctionnel et agréable, tout en préservant l'intégrité de l'environnement local. Cette réflexion méticuleuse favorise une intégration fluide dans le tissu urbain de Fontenay-sous-Bois, renforçant ainsi la connexion entre le lieu de travail et la communauté environnante.

En résumé, bien plus qu'un simple espace de travail, ce projet de bureaux à Fontenay-sous-Bois incarne une vision architecturale moderne, durable et réfléchie. Il contribue à façonner un environnement professionnel novateur, transcendant les attentes conventionnelles et témoignant d'une fusion réussie entre fonctionnalité, esthétique et responsabilité environnementale.

Nokia

Disconnecting people

Séparation d'un site

Localisation

Nozay (91)

Maîtrise d'ouvrage

Nokia

Détails

Projet en cours de chantier

Collaboration

UNZA Architecture, Alternet, ERI



<< URL >>



Nokia

Disconnecting people

Séparation d'un site

Data 4, propriétaire d'un terrain, a souhaité diviser un site en deux parties pour répondre à la demande de Nokia, son locataire, qui souhaitait y réduire son espace d'occupation. La séparation du site a impliqué une modification conséquente des réseaux et l'organisation spatiale du site a dû être repensée. Une première phase de ce projet, sous la maîtrise d'ouvrage du propriétaire intègre la séparation physique du site (position de la clôture) mais surtout la réorganisation de la voirie, la création d'un nouveau bâtiment d'accueil et la création d'un nouveau restaurant d'entreprise. La seconde phase, en chevauchement de la première, sous la maîtrise d'ouvrage du locataire, concerne les travaux directement liés à l'exploitation, mais également le phasage qui permettra les emménagements d'équipements technologiques spécifiques.

Orimatilla

La ville 3D

Création d'une ville innovante de 20.000 habitants

Localisation

Orimattila (Finlande)

Description

Création d'une ville sur plusieurs niveaux

Détails

Concours

Collaboration

UNZA Architecture



URBAN CORRIDOR - The Innovative Town Concept for The Future - Competition Part 2

1:10 000 1/4

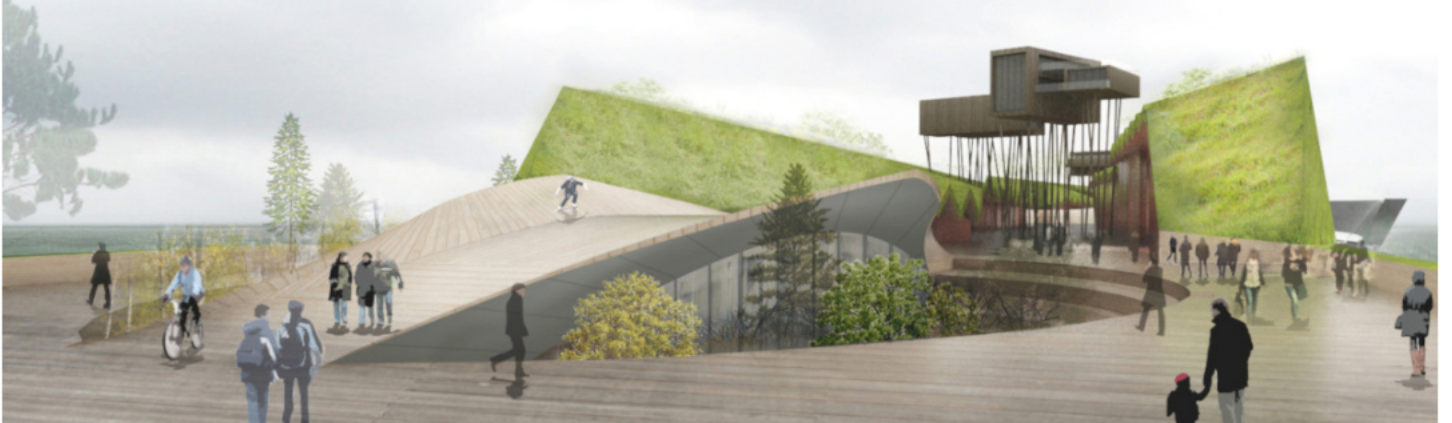
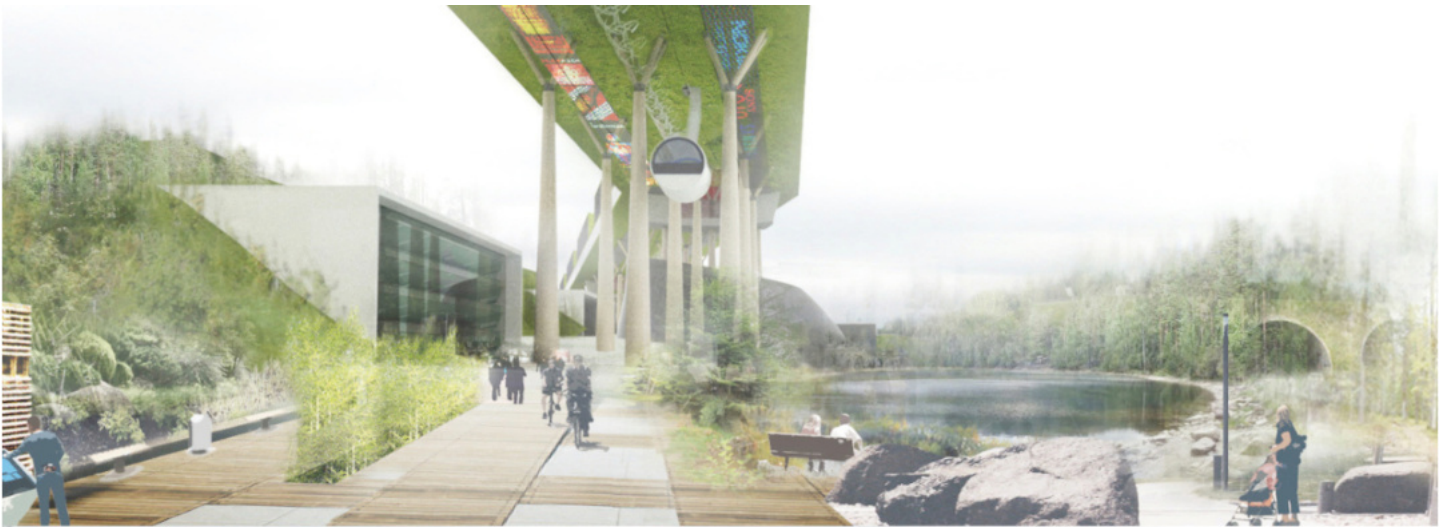
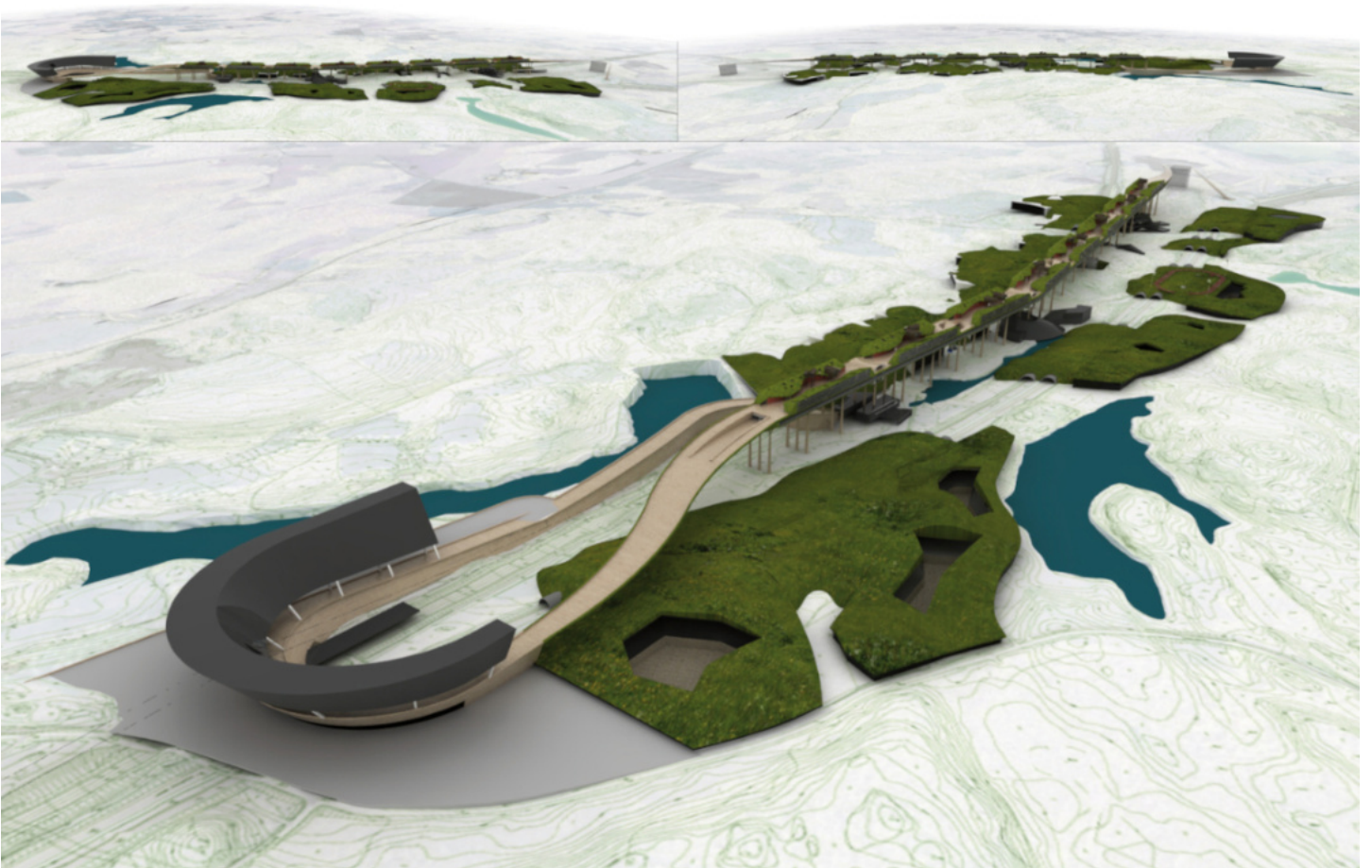



Orimatilla

La ville 3D

Création d'une ville innovante de 20.000 habitants

Le projet explore des solutions novatrices pour optimiser la coexistence harmonieuse entre la ville, la nature et ses habitants. Il introduit une approche créative en instaurant une "topographie architecturale" et un "relief artificiel" visant à métamorphoser les zones voisines des infrastructures existantes, souvent contraignantes, en espaces attrayants. L'idée d'une "ville linéaire" est avancée, avec pour objectif d'intégrer diverses fonctions afin de favoriser une vie sociale dynamique tout en limitant l'empreinte environnementale.

Amazon

La boîte

Création d'un entrepôt logistique Amazon

Localisation

Saran (45)

Maîtrise d'ouvrage

Eurinpro/Goodman

Détails

Superficie : 50 000m² - 18M€

Collaboration

UNZA Architecture





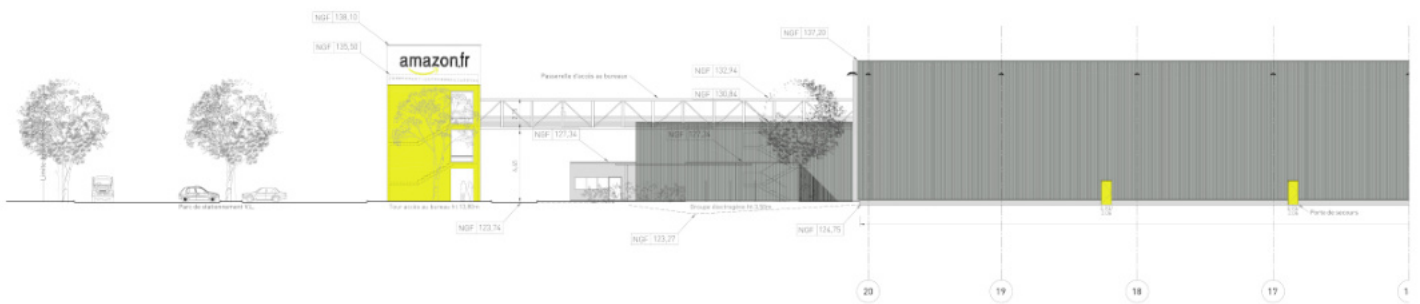
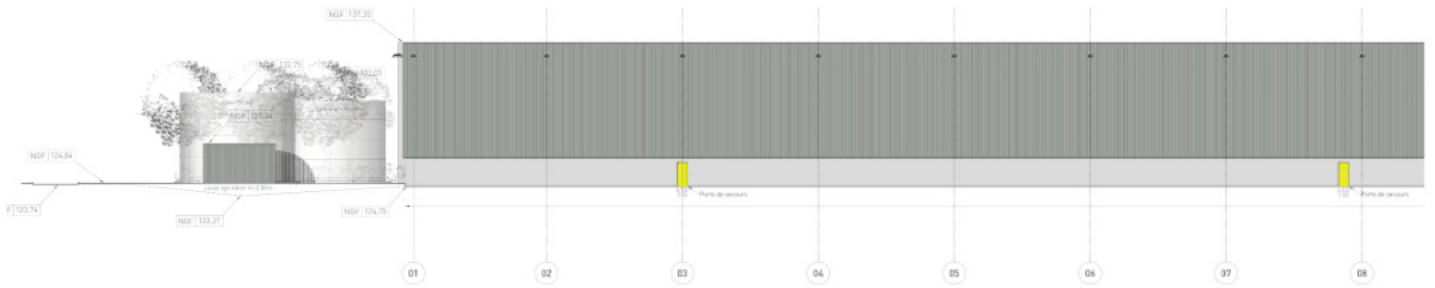
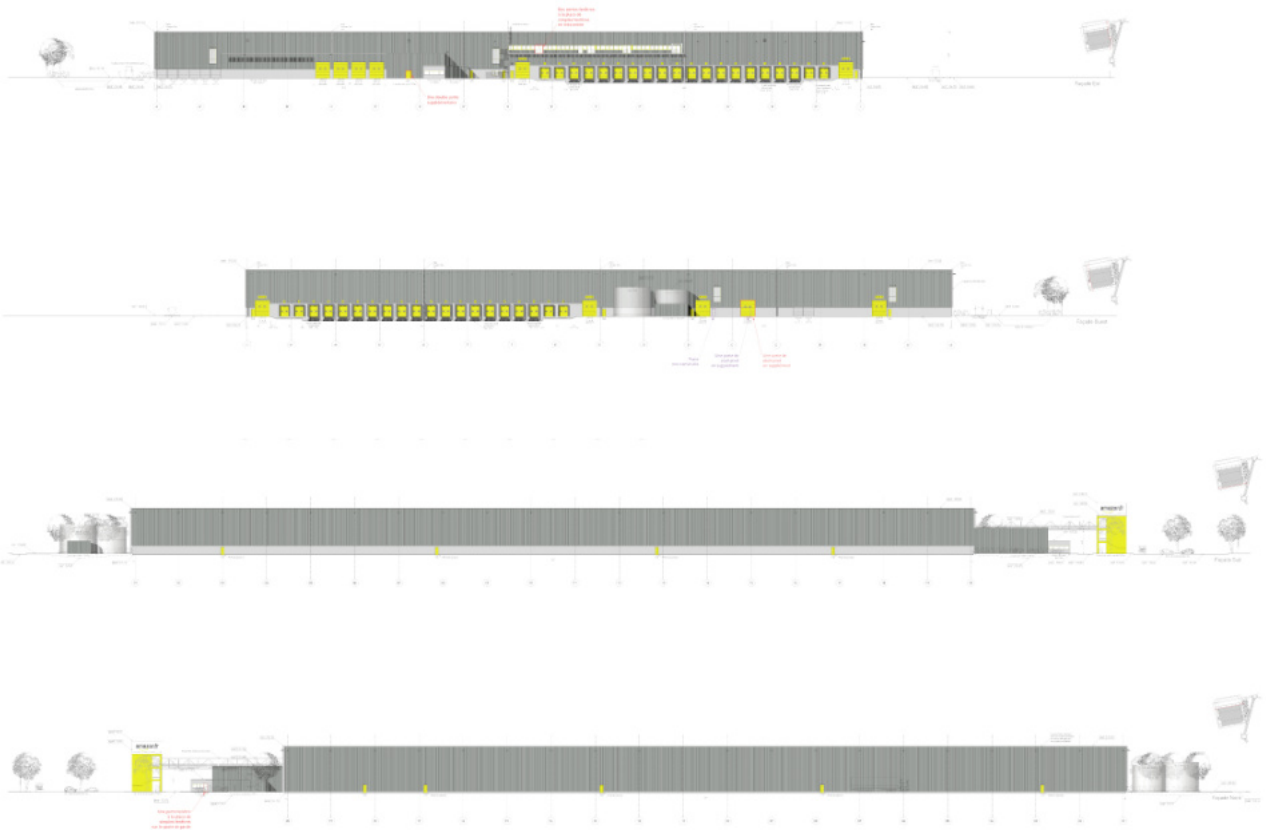

Amazon

La boîte

Création d'un entrepôt logistique Amazon

C'est avec passion et détermination que j'ai entamé mon parcours professionnel, marqué par une première expérience inoubliable : le permis de construire du premier entrepôt Amazon en France. Travailler sur les façades et les coupes de cet édifice emblématique a transcendé le simple cadre d'un projet ; c'était le point de départ d'une aventure professionnelle jalonnée de défis et de découvertes captivantes.

La conception des plans était un exercice de précision, visant à garantir une optimisation maximale de l'espace tout en respectant les normes les plus strictes. Ce projet a été bien plus qu'une simple réalisation architecturale ; il a été le déclencheur de mon engagement envers le travail collaboratif. La réalisation d'un projet de cette envergure a nécessité une approche multidisciplinaire, où chaque détail a été méticuleusement pensé pour atteindre l'équilibre parfait entre fonctionnalité, esthétique et économie du projet.

Depuis cette première expérience fondatrice, mon parcours professionnel a évolué, mais l'essence de cette aventure persiste. Chaque nouveau projet représente une opportunité unique de repousser les limites, d'explorer de nouvelles idées et de créer des espaces qui racontent des histoires singulières. Mon engagement envers l'innovation et le dépassement de soi demeure intact, guidant chaque étape de mon parcours.

Changis

Transformation

Réhabilitation d'une station-services

Localisation

Aire de Changis (A4)

Maîtrise d'ouvrage

Delek France

Détails

Superficie : 400 m² - Projet réalisé

Collaboration

UNZA Architecture







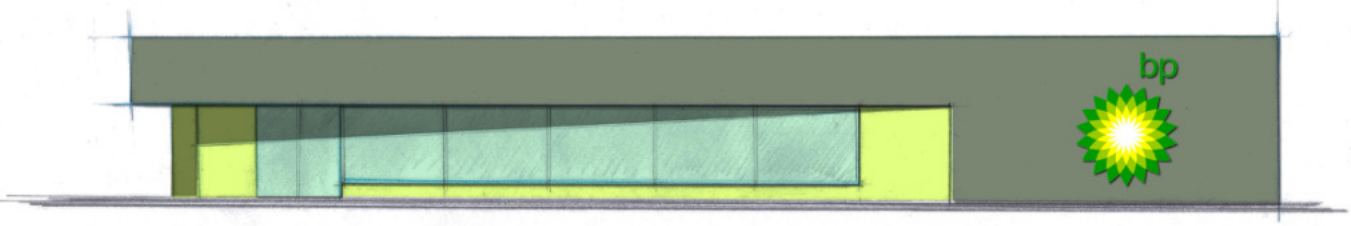
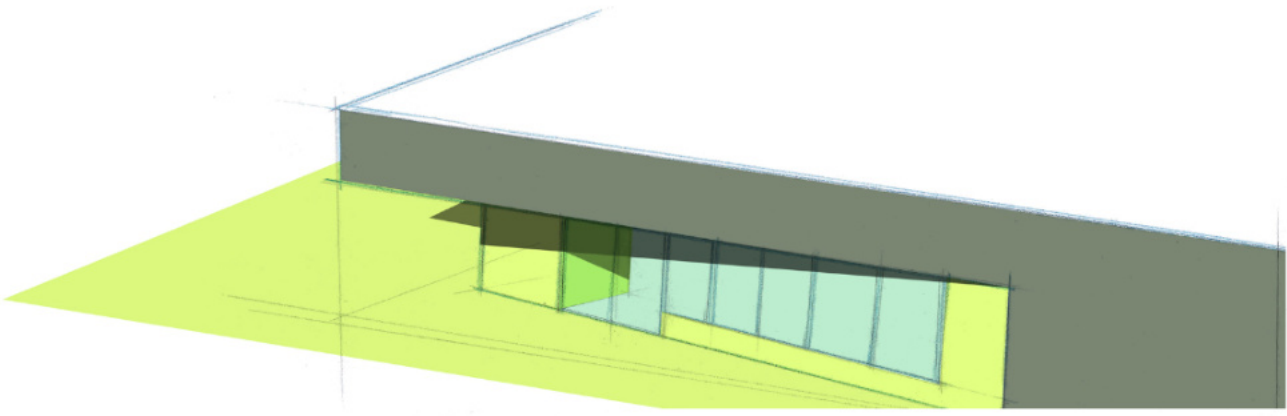
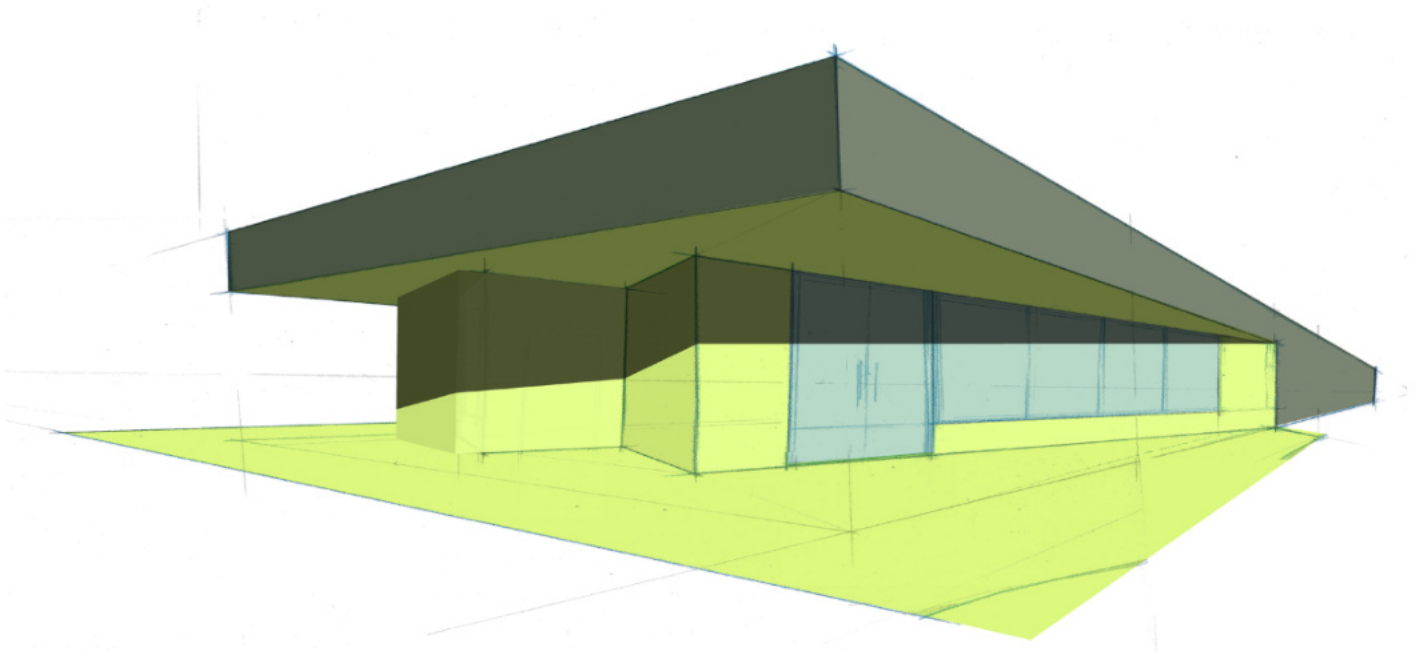



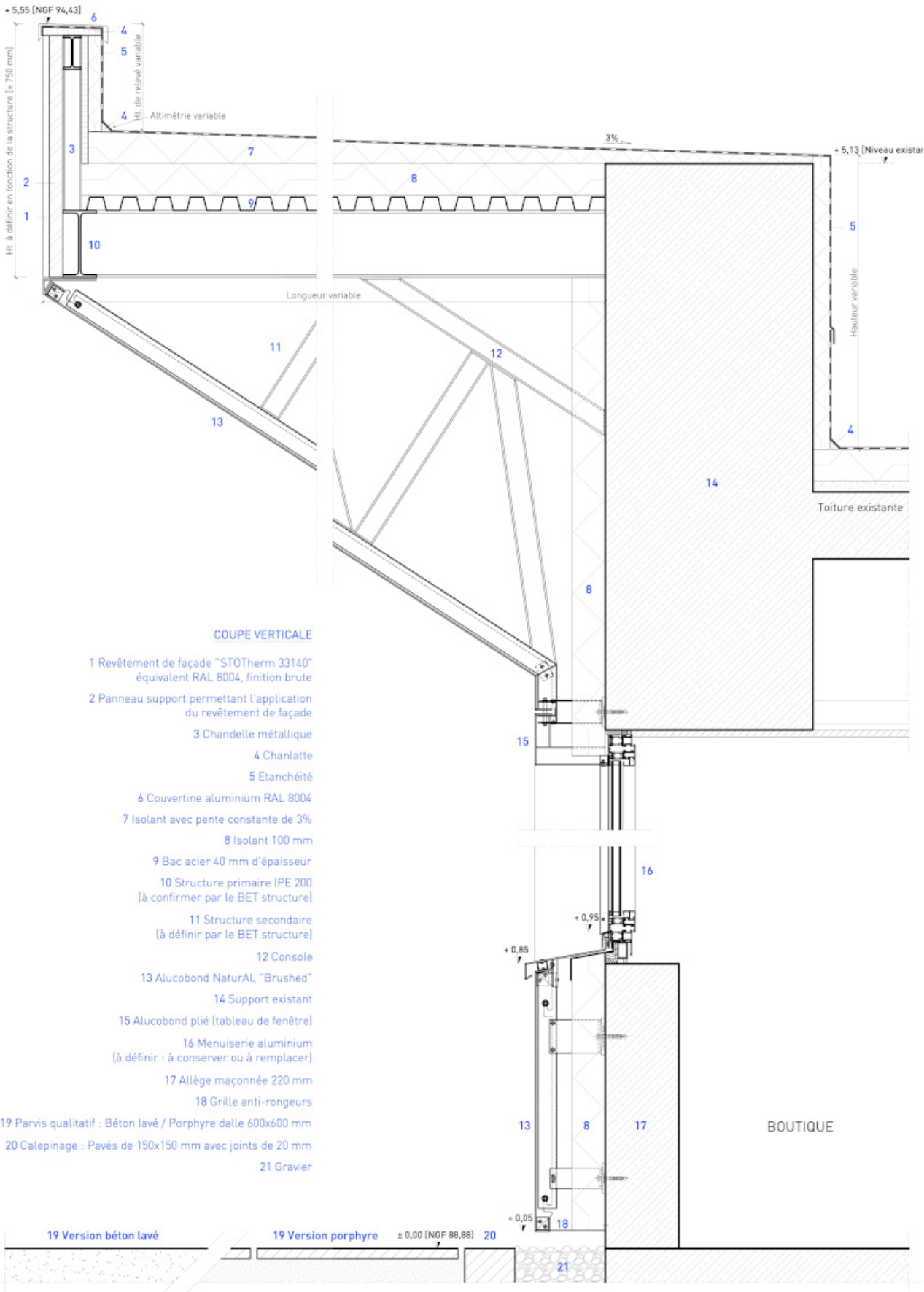

JOINT VERTICAL (coupe horizontale)

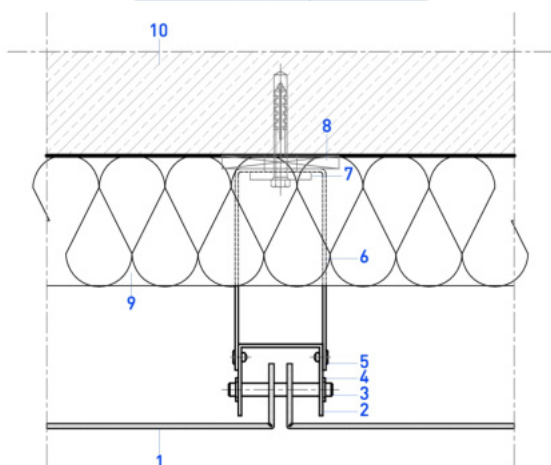

- 1 Alucobond NaturAL "Brushed" ou équivalent*
- 2 Profilé U 65/55/2.5
- 3 Goujon Inox, dia. 10 mm*
- 4 STARLOCK pièce de fixation rapide ou équivalent*
- 5 Rivet aveugle Gesipa ou équivalent*
- 6 Pièce liaison et réglage*
- 7 Cale, profilé en aluminium
- 8 Cale en matière plastique (isolation thermique)*
- 9 Isolant en conformité avec la RT 2012
- 10 Support existant
- 11 Profilé L
- 12 Tête de recouvrement
- 13 Tête perforée

* Disponible chez un distributeur spécialisé

RAIDISSEUR (coupe horizontale)

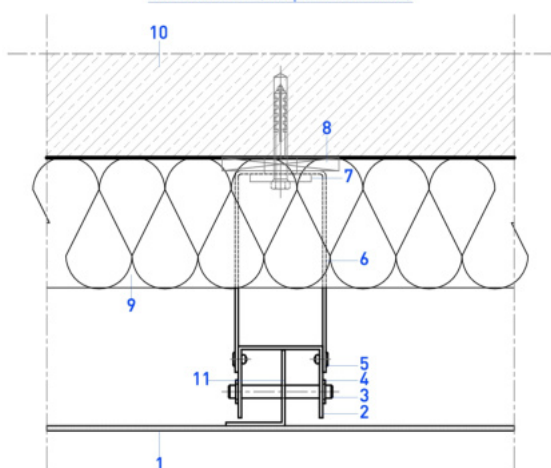

AXONOMETRIE

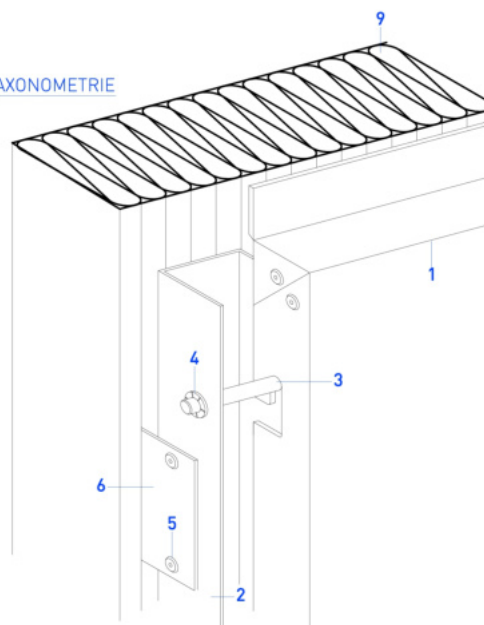

JOINT HORIZONTAL (coupe verticale)

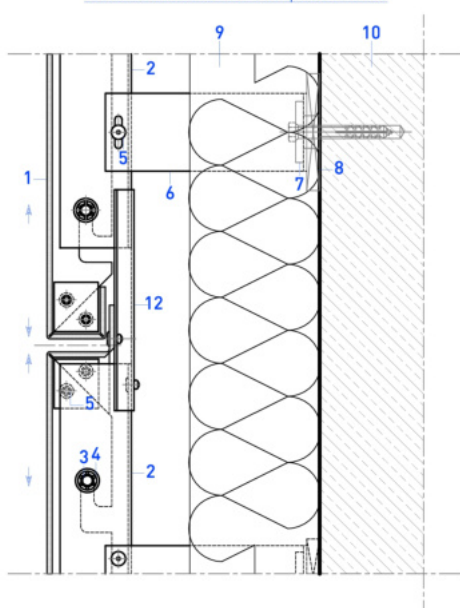

FINITION DE BAS DE FACADE (coupe verticale)

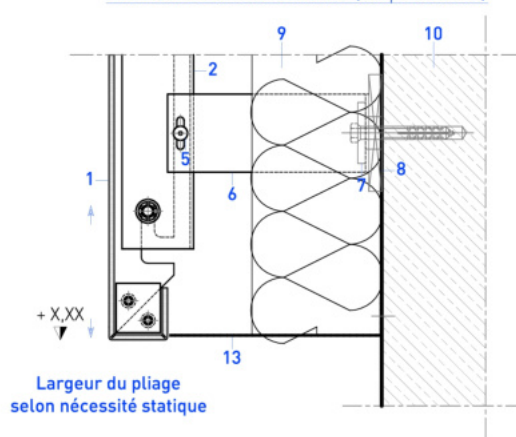

DETAIL D'ANGLE INTERIEUR [coupe horizontale]

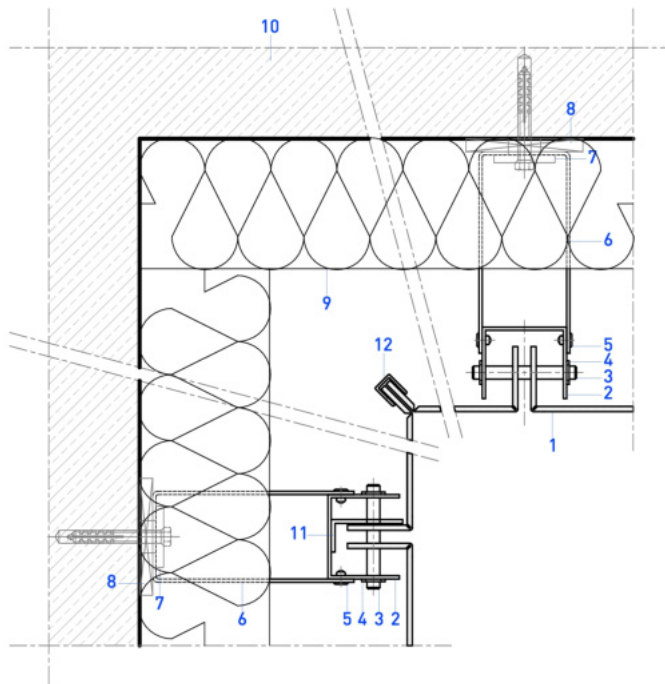

- 1 Alucobond NaturAL "Brushed" ou équivalent*
- 2 Profilé U 65/55/2.5
- 3 Goujon Inox, dia. 10 mm*
- 4 STARLOCK pièce de fixation rapide ou équivalent*
- 5 Rivet aveugle Gesipa ou équivalent*
- 6 Pièce liaison et réglage*
- 7 Cale, profilé en aluminium
- 8 Cale en matière plastique (isolation thermique)*
- 9 Isolant en conformité avec la RT 2012
- 10 Support existant
- 11 Profilé L
- 12 Profilé de bordure 24569

* Disponible chez un distributeur spécialisé

DETAIL D'ANGLE EXTERIEUR [coupe horizontale]

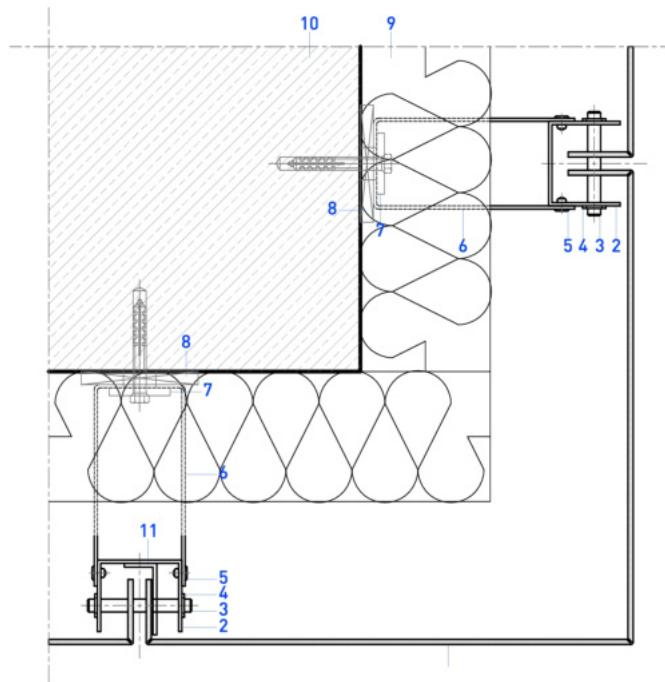

ERIEUR EBRASEMENT [coupe verticale]

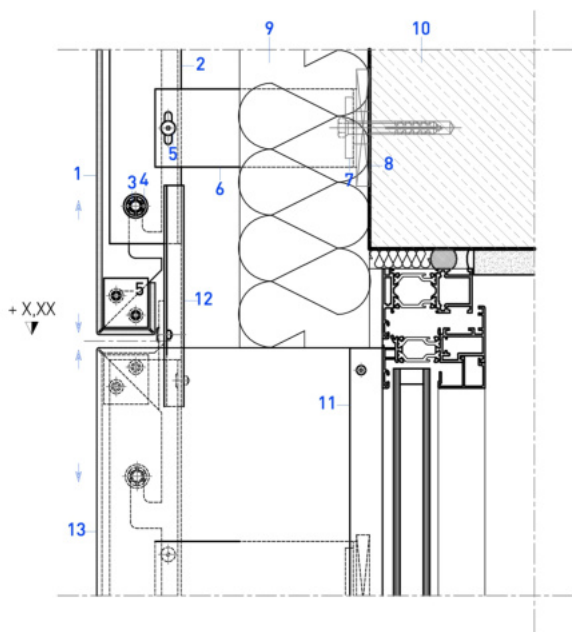

- 1 Alucobond NaturAL "Brushed" ou équivalent*
- 2 Profilé U 65/55/2.5
- 3 Goujon Inox, dia. 10 mm*
- 4 STARLOCK pièce de fixation rapide ou équivalent*
- 5 Rivet aveugle Gesipa ou équivalent*
- 6 Pièce liaison et réglage*
- 7 Cale, profilé en aluminium
- 8 Cale en matière plastique (isolation thermique)*
- 9 Isolant en conformité avec la RT 2012
- 10 Support existant
- 11 Profilé de jonction pour fenêtre 38 464
- 12 Tête de recouvrement
- 13 Pièce d'angle pliée
- 14 Alucobond plié (tablette de fenêtre)*
- 15 Pièce en aluminium 25/25 /2 (longueur 40 mm)
- 16 Profilé L

* Disponible chez un distributeur spécialisé

RIEUR EBRASEMENT [coupe verticale]

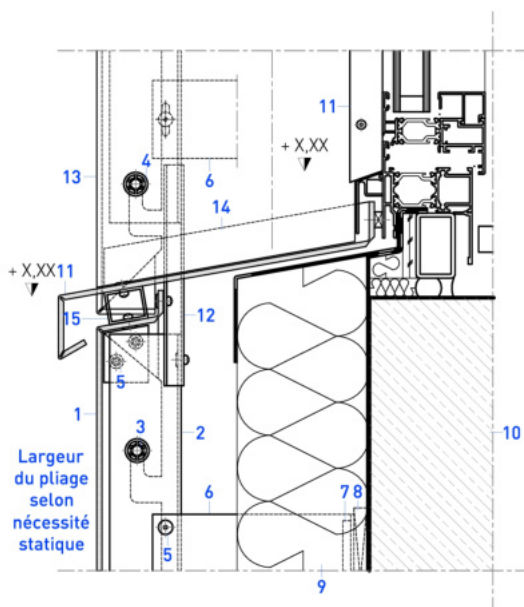

RACCORD DE FENÊTRE RETOUR PLIE [coupe horizontale]

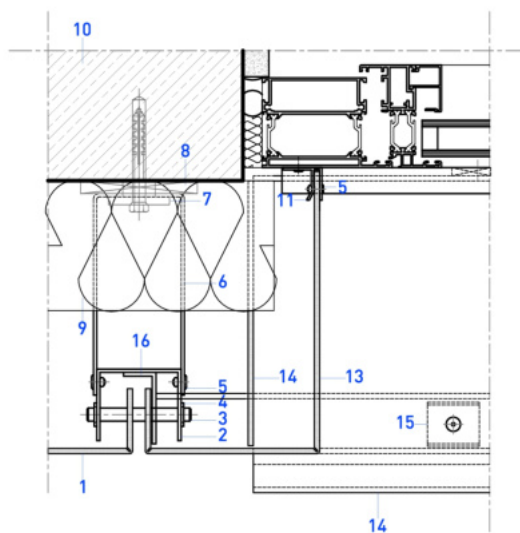

Changis

Transformation

Réhabilitation d'une station-services

Ce projet s'inscrit dans le cadre du renouvellement des aires de repos imposé par l'État aux concessionnaires autoroutiers. Au cours de cette période, les acteurs majeurs du secteur pétrolier et d'autres grandes enseignes de distribution de carburants sont mis au défi de concourir pour obtenir des aires de repos et d'étendre leurs points de vente. Certains groupes font appel à des experts en architecture, paysage et environnement pour élaborer des solutions commerciales et architecturales innovantes. De 2009 à 2022, une collaboration avec l'Atelier UNZA a permis de concevoir des projets originaux, apporter une touche de singularité et d'hospitalité à ces espaces de passage.

L'aspiration de la maîtrise d'ouvrage était de revitaliser un édifice délabré. Une analyse approfondie du site et des comportements des utilisateurs a rapidement dirigé le projet vers la création d'un auvent aux abords du bâtiment. Cet auvent a été élaboré afin d'encadrer le bâtiment initial dans une emprise rectangulaire. Un travail de triangulation a facilité la liaison entre une géométrie initiale très irrégulière et l'auvent. Des matériaux composites ont été sélectionnés pour amplifier l'effet engendré par cette forme résolument futuriste.



Meudon

Relooking

Réhabilitation et extension d'un pavillon

Localisation

Meudon (92)

Maîtrise d'ouvrage

Particulière

Détails

Superficie : 150 m² - 0,25M€

Collaboration

UNZA Architecture

















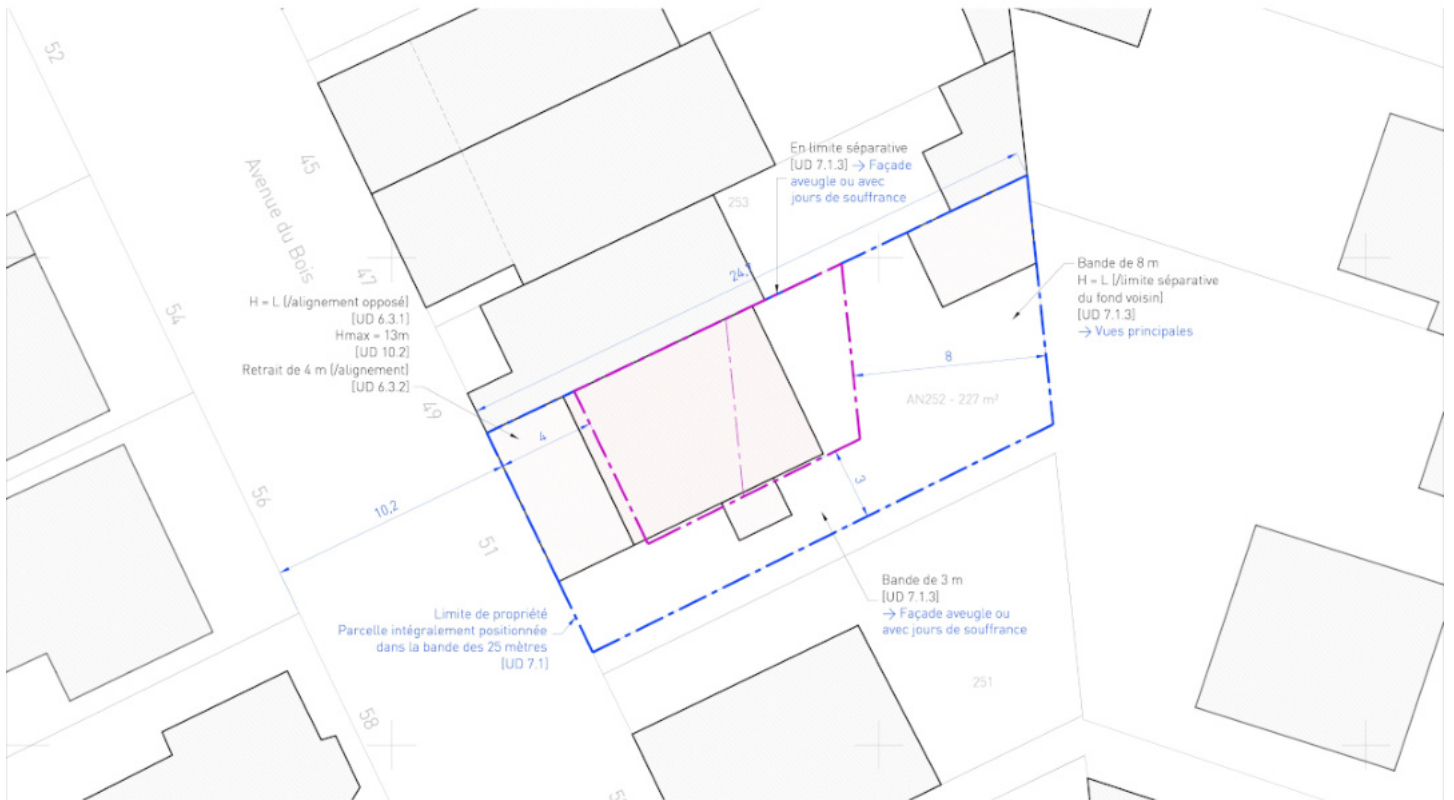

Vues plongeante sur le jardin

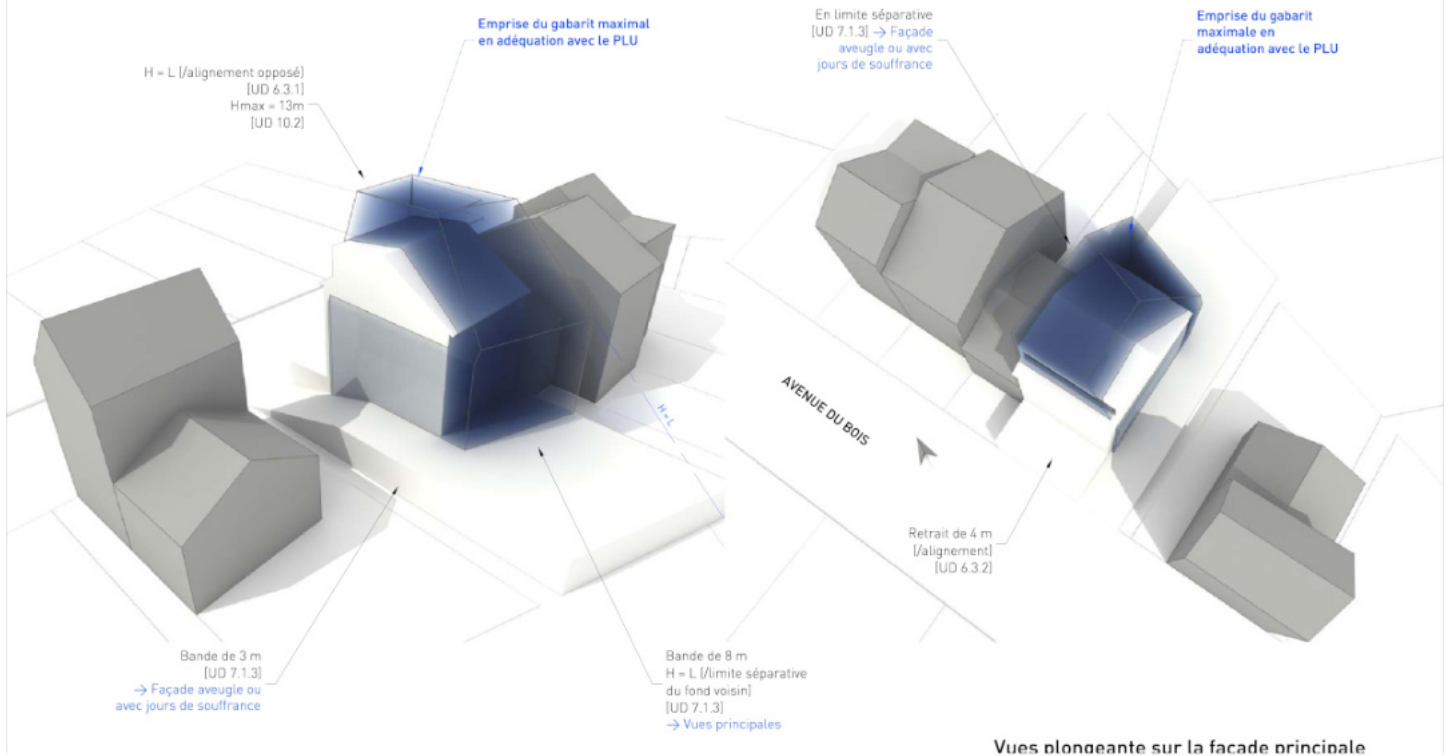

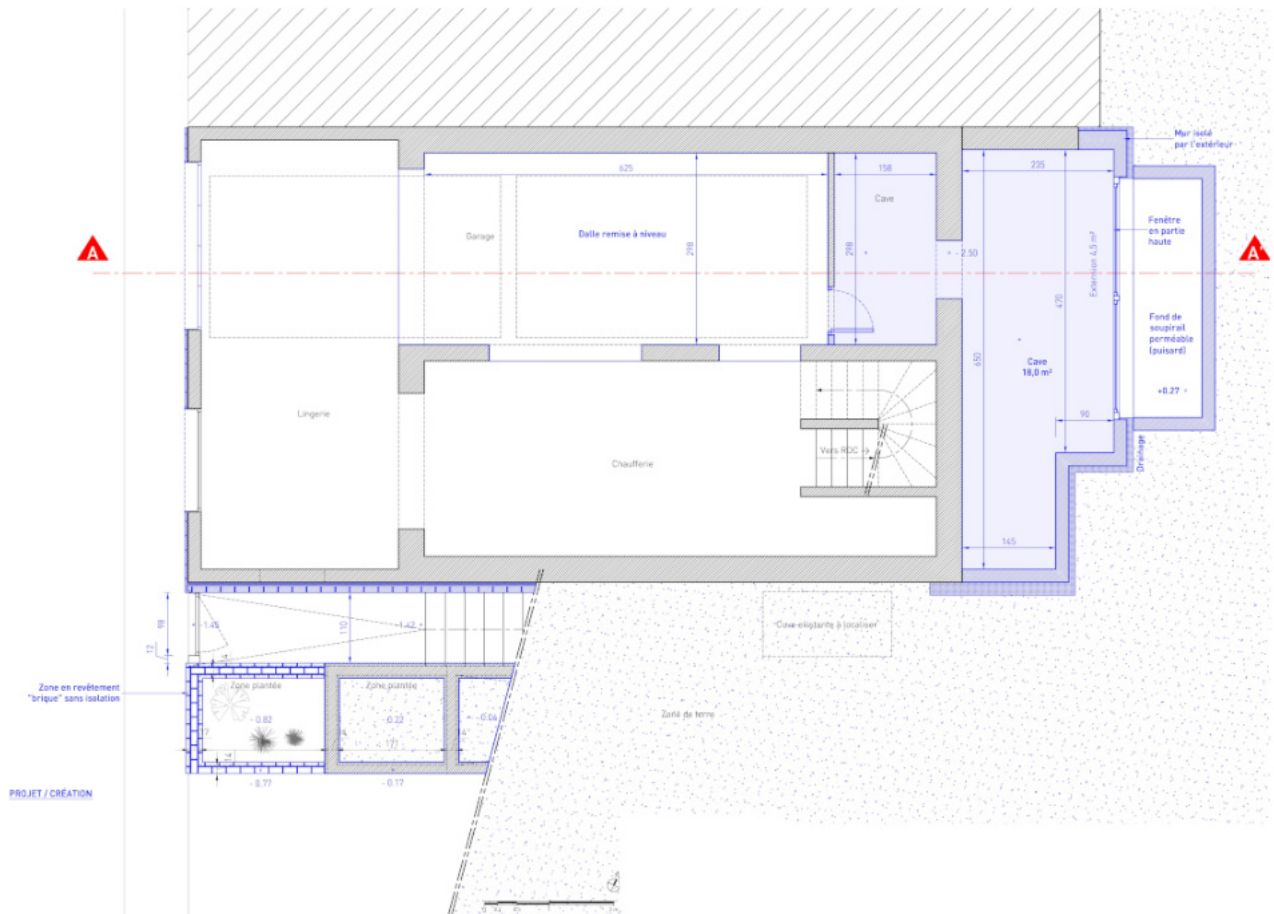
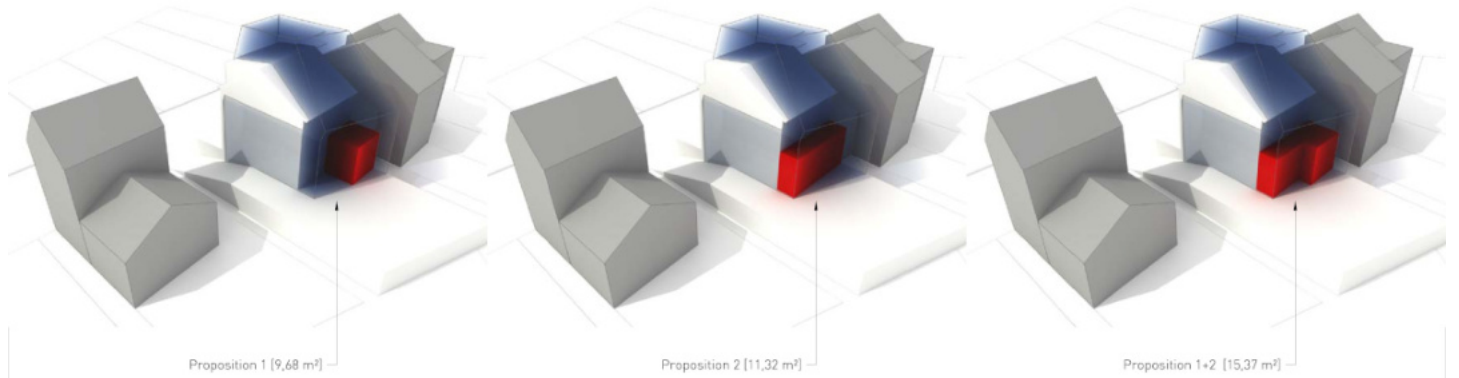

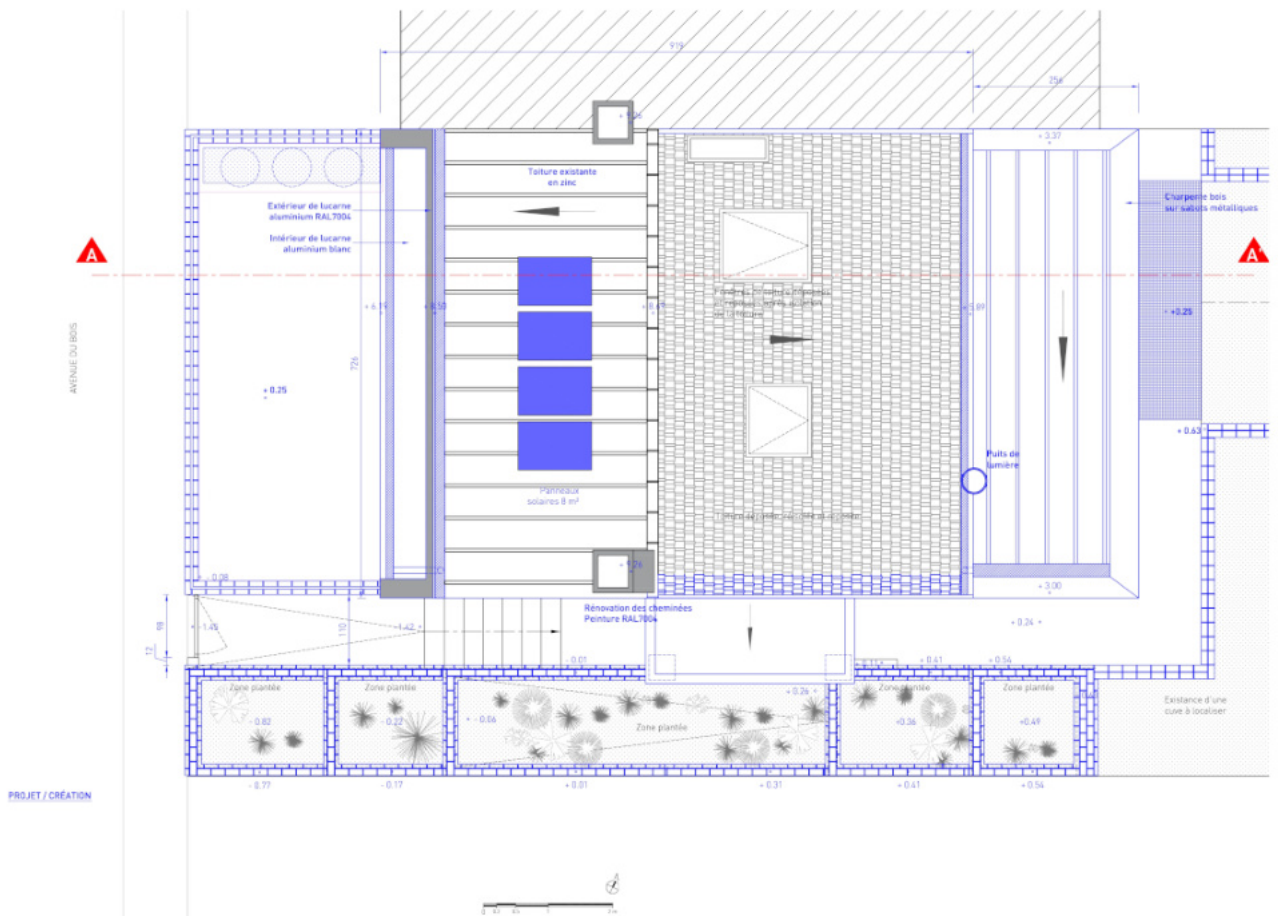
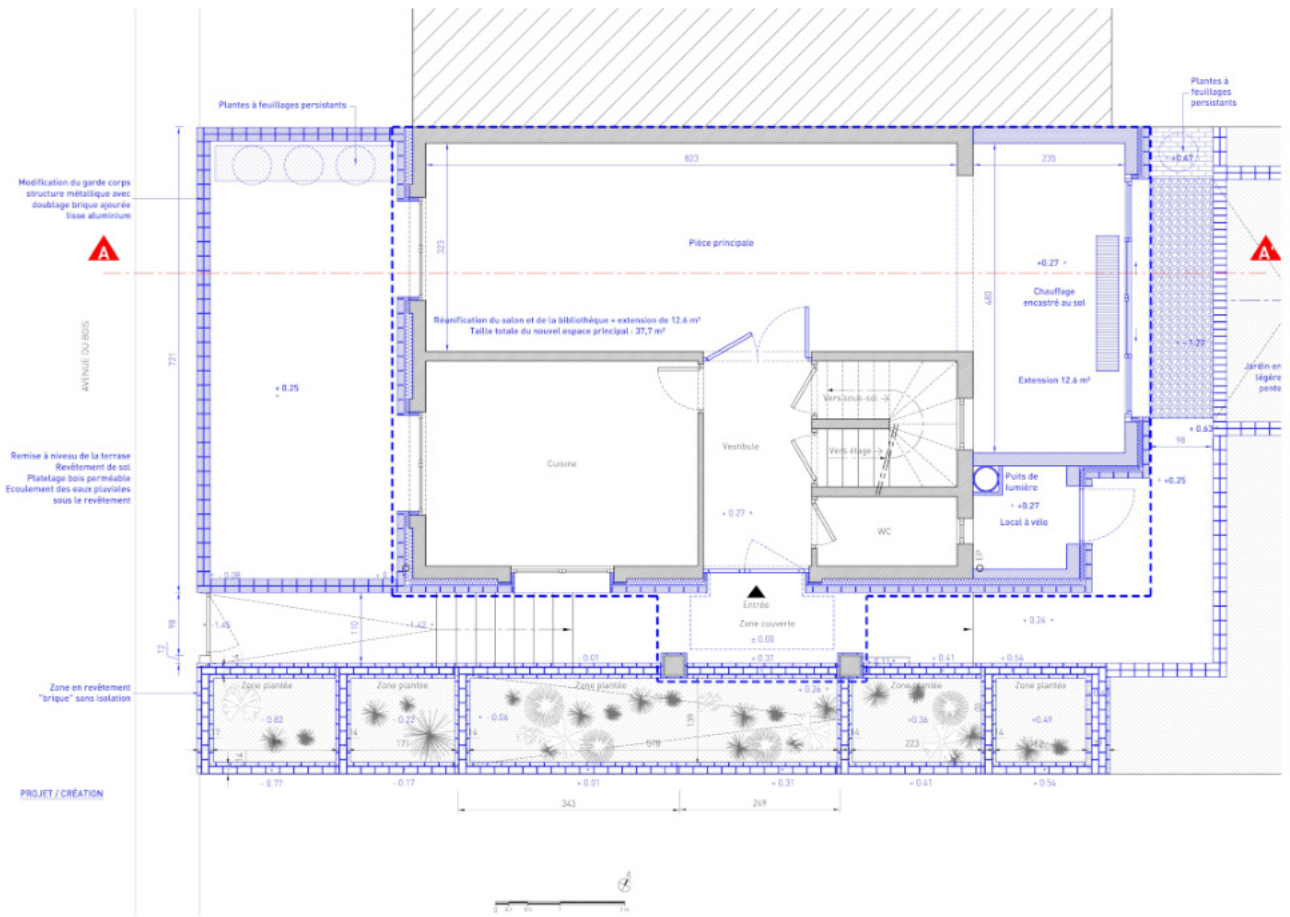

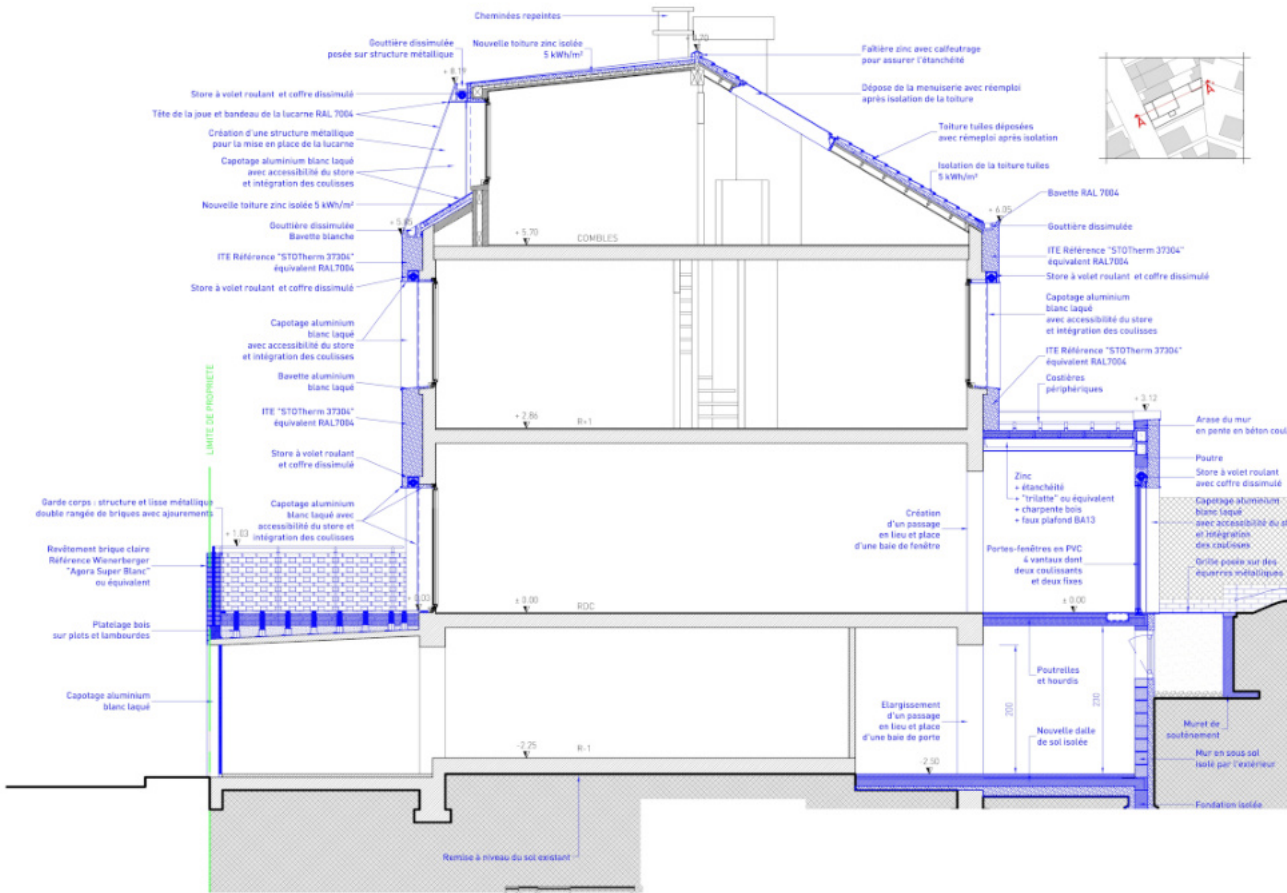
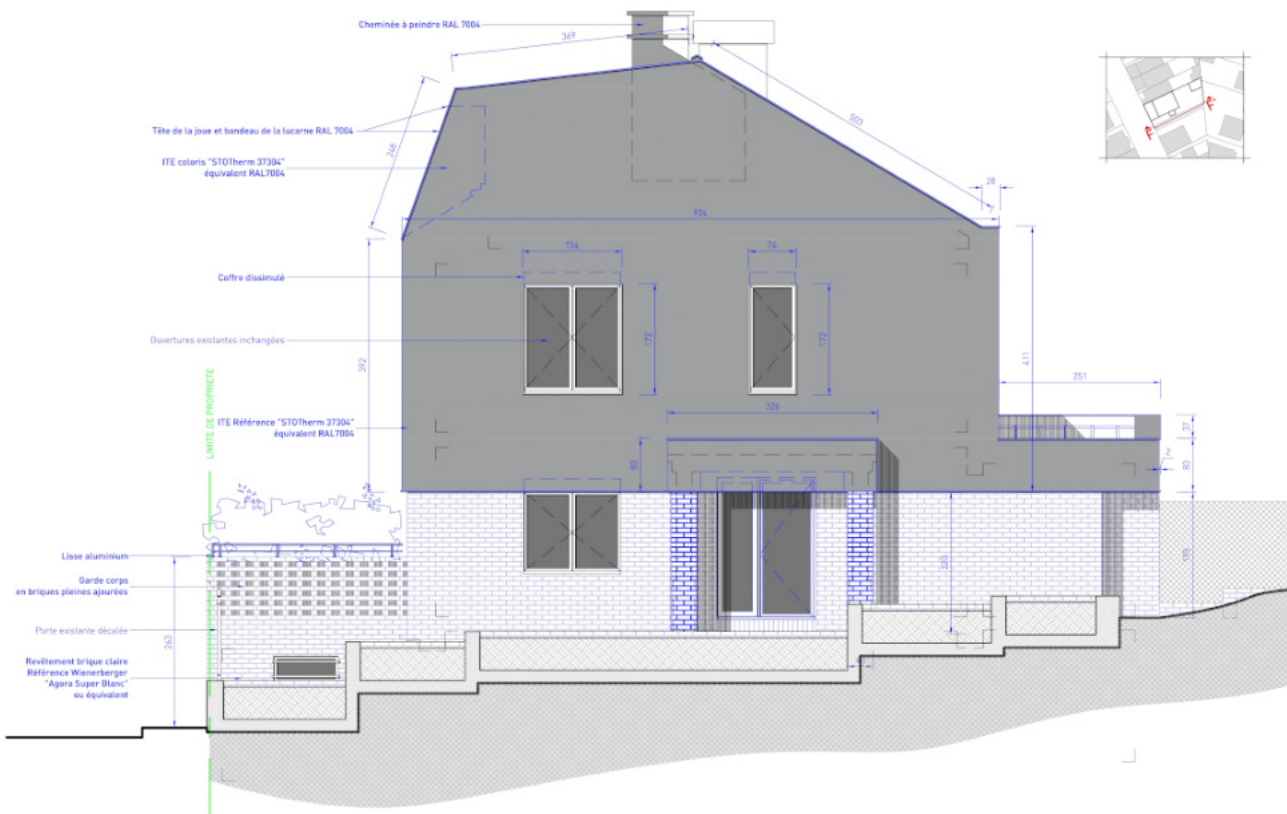

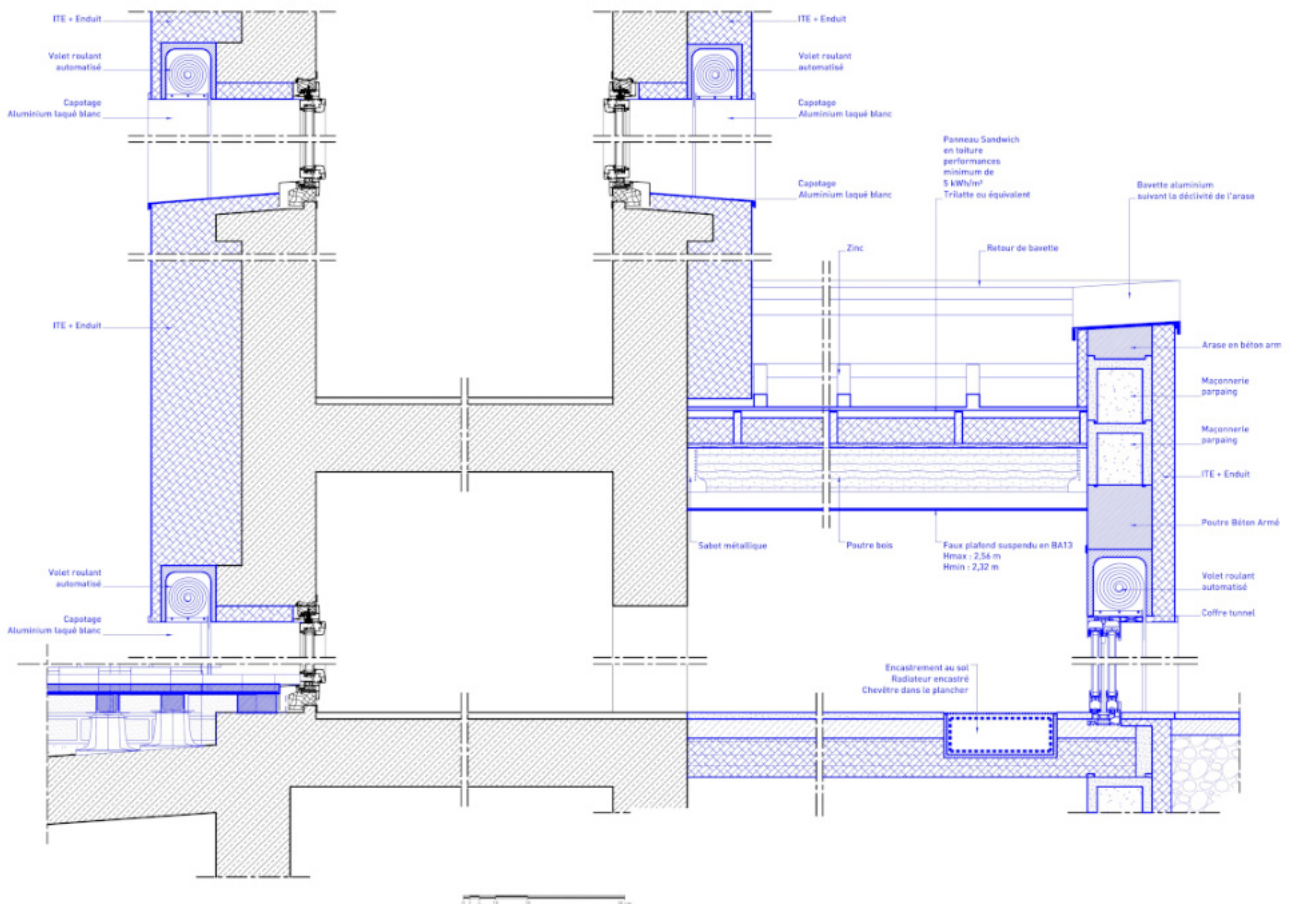
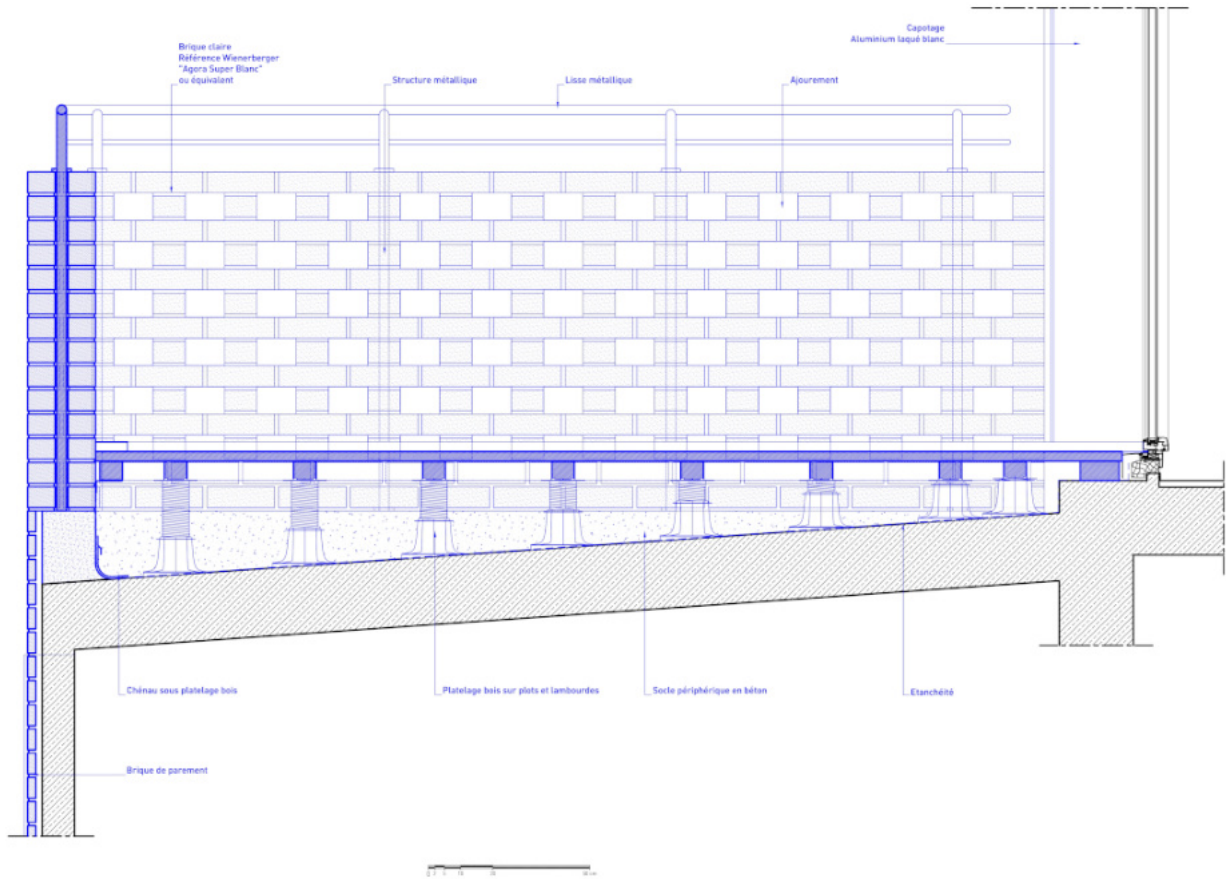

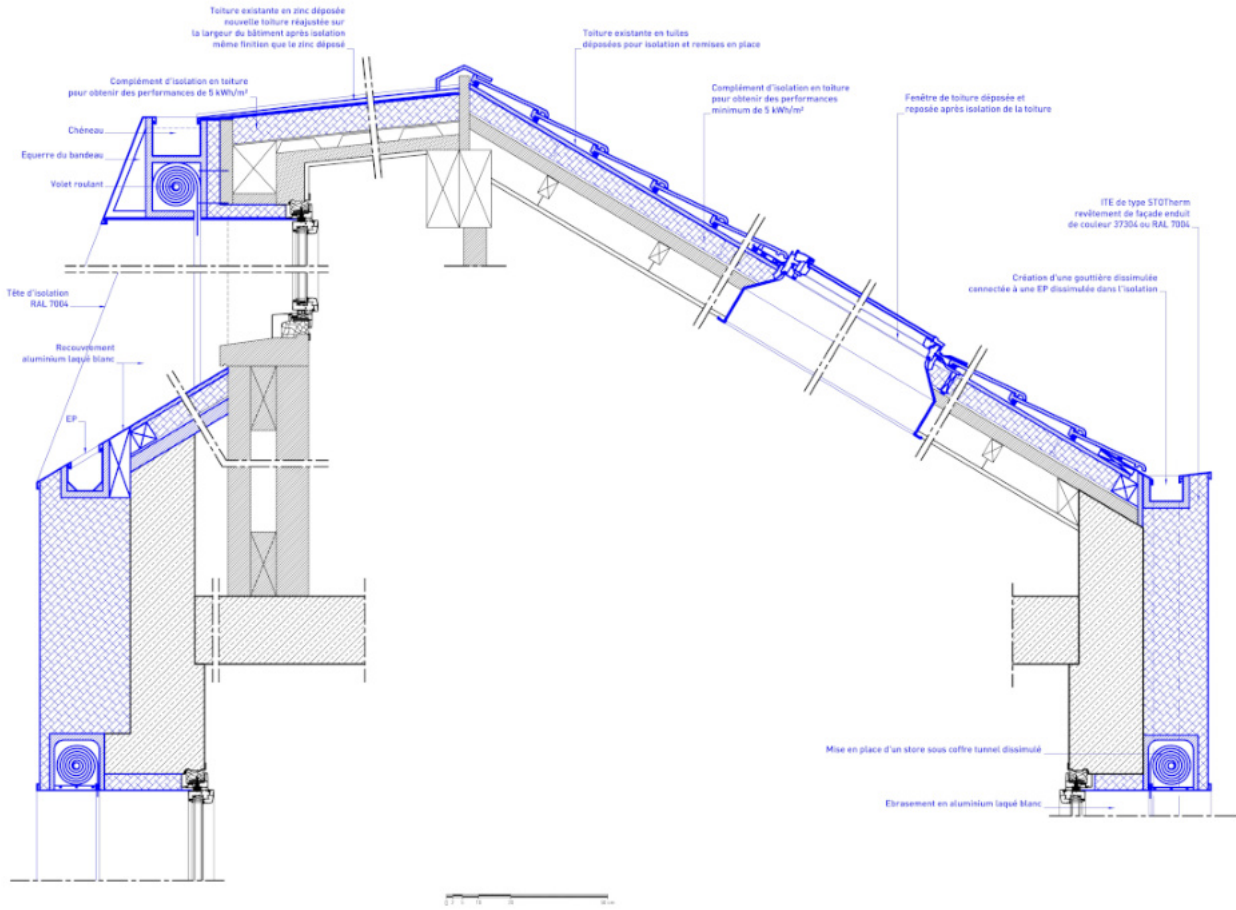

Meudon

Relooking

Réhabilitation et extension d'un pavillon

L'ancienne maison, dont la simplicité géométrique avait été altérée par une surélévation antérieure, a été complètement transformée pour arborer une nouvelle apparence. Deux approches distinctes ont été adoptées pour générer un contraste visuel. Le soubassement, s'étendant du sous-sol au rez-de-chaussée, a été revêtu d'une brique claire, en harmonie avec le style architectural prédominant des maisons environnantes. Au-delà de ce niveau, un enduit gris a été appliqué sur les quatre façades pour créer un contraste tout en préservant les menuiseries en PVC blanc.

La toiture existante a été retirée, isolée et réinstallée. Les encadrements de fenêtres ont été soigneusement revêtus d'aluminium laqué blanc. Cette teinte a également été choisie pour les volets roulants. Les capots des volets ont été intégrés discrètement dans la façade principale et le pignon d'entrée. La clôture le long de la rue a été rénovée et repeinte pour s'aligner avec la couleur de l'enduit, tout comme les portes du garage et le portail d'entrée.

Ces aménagements ont été entrepris en réponse à la demande de la maîtrise d'ouvrage visant à améliorer les performances énergétiques de sa résidence familiale, réduisant ainsi les consommations d'énergie. Cette initiative a également permis de bénéficier d'une bonification de COS spécifique au Plan Local d'Urbanisme (PLU) de Meudon.

Mark Hotel

Projet déco

Réhabilitation du Mark Hotel

Localisation

New York (USA)

Détails

Projet réalisé - DCE

Collaboration

Unza Architecture, Jacques Grange Office

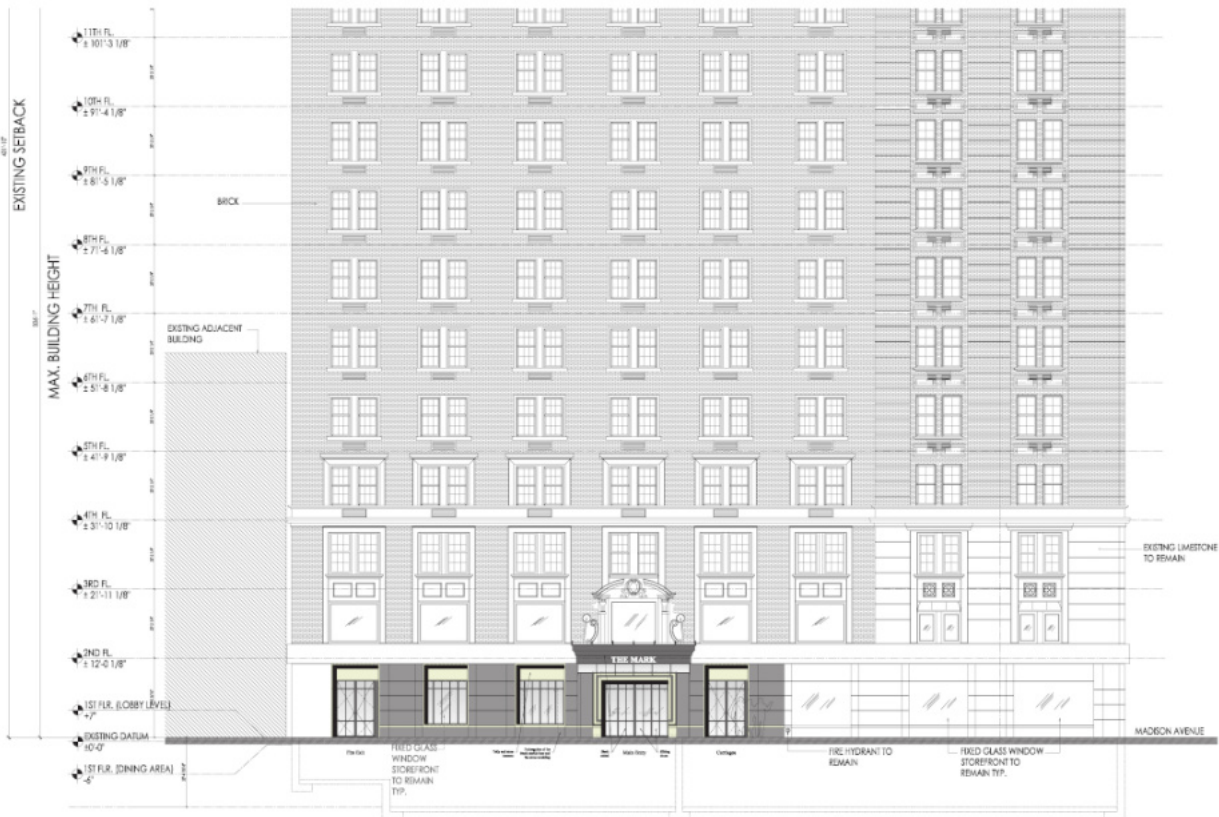



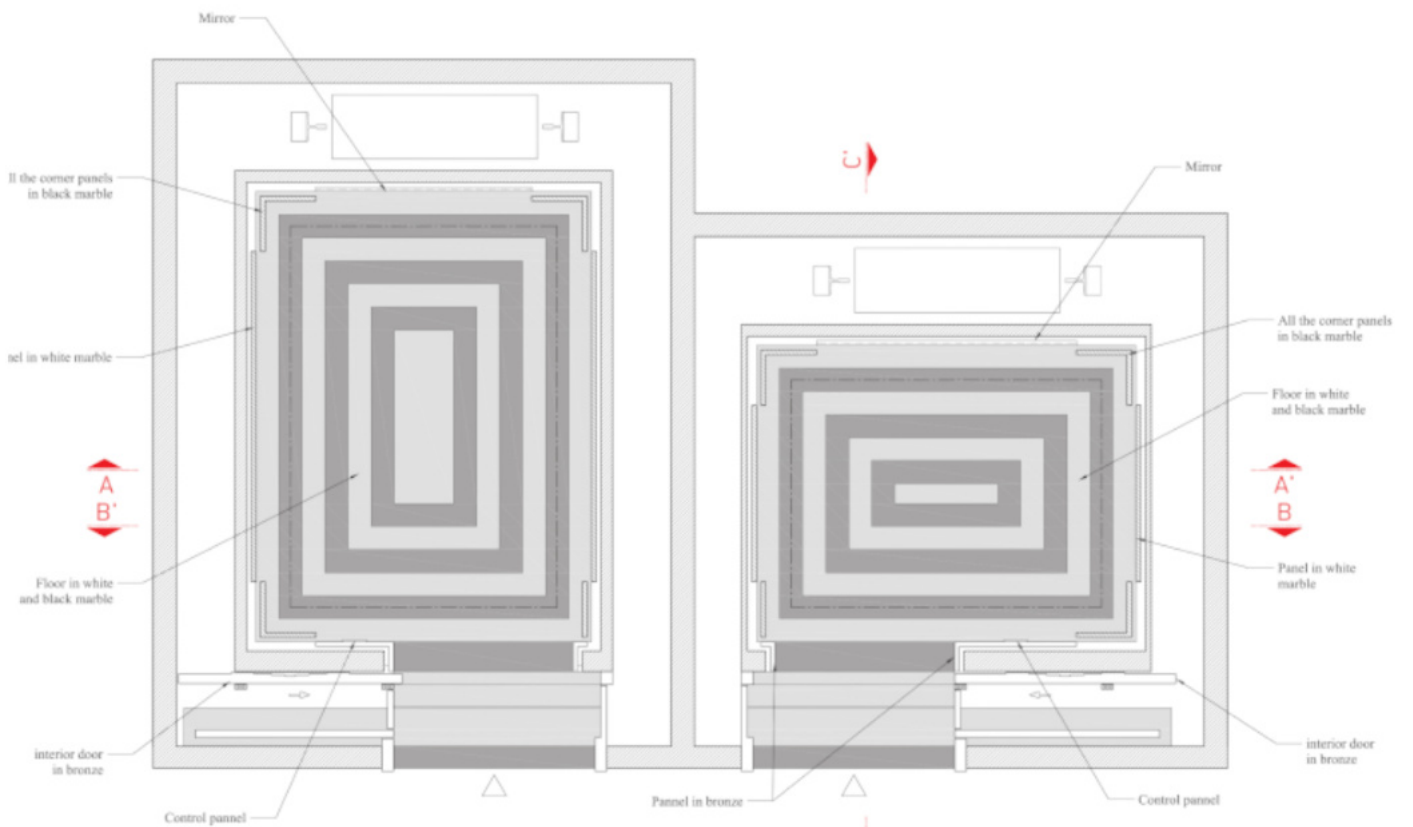
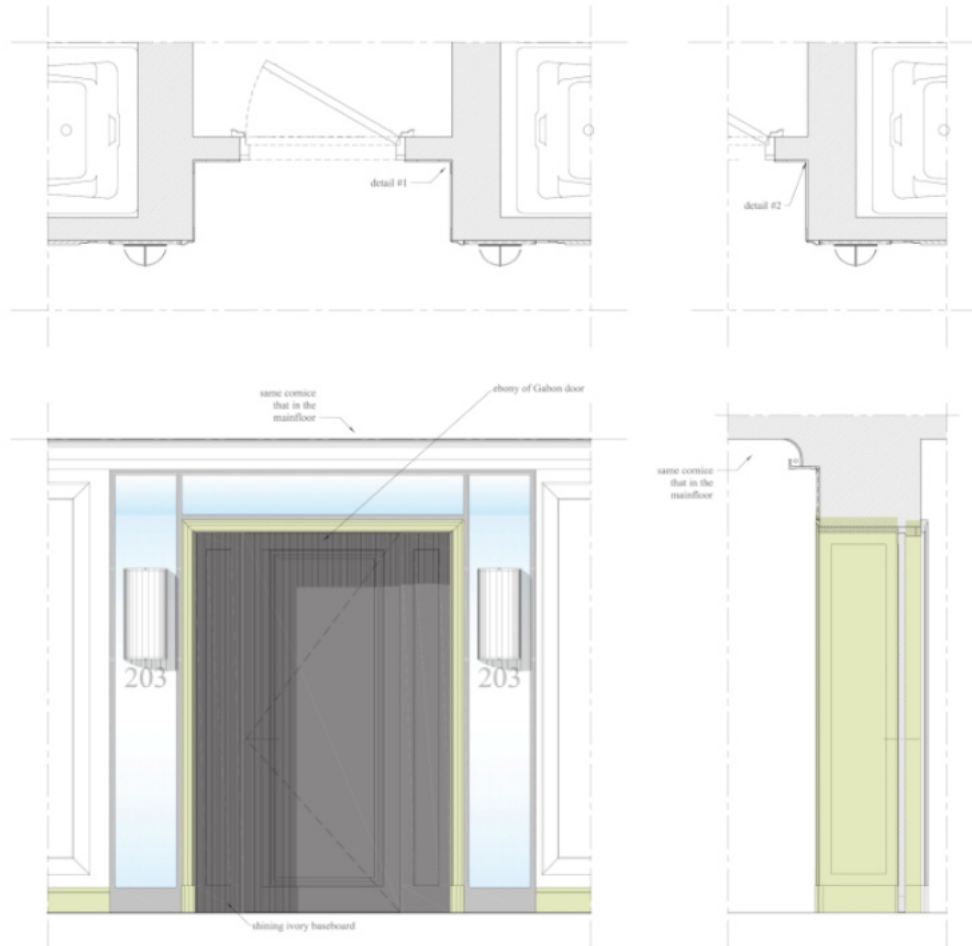

Mainfloor Lobby

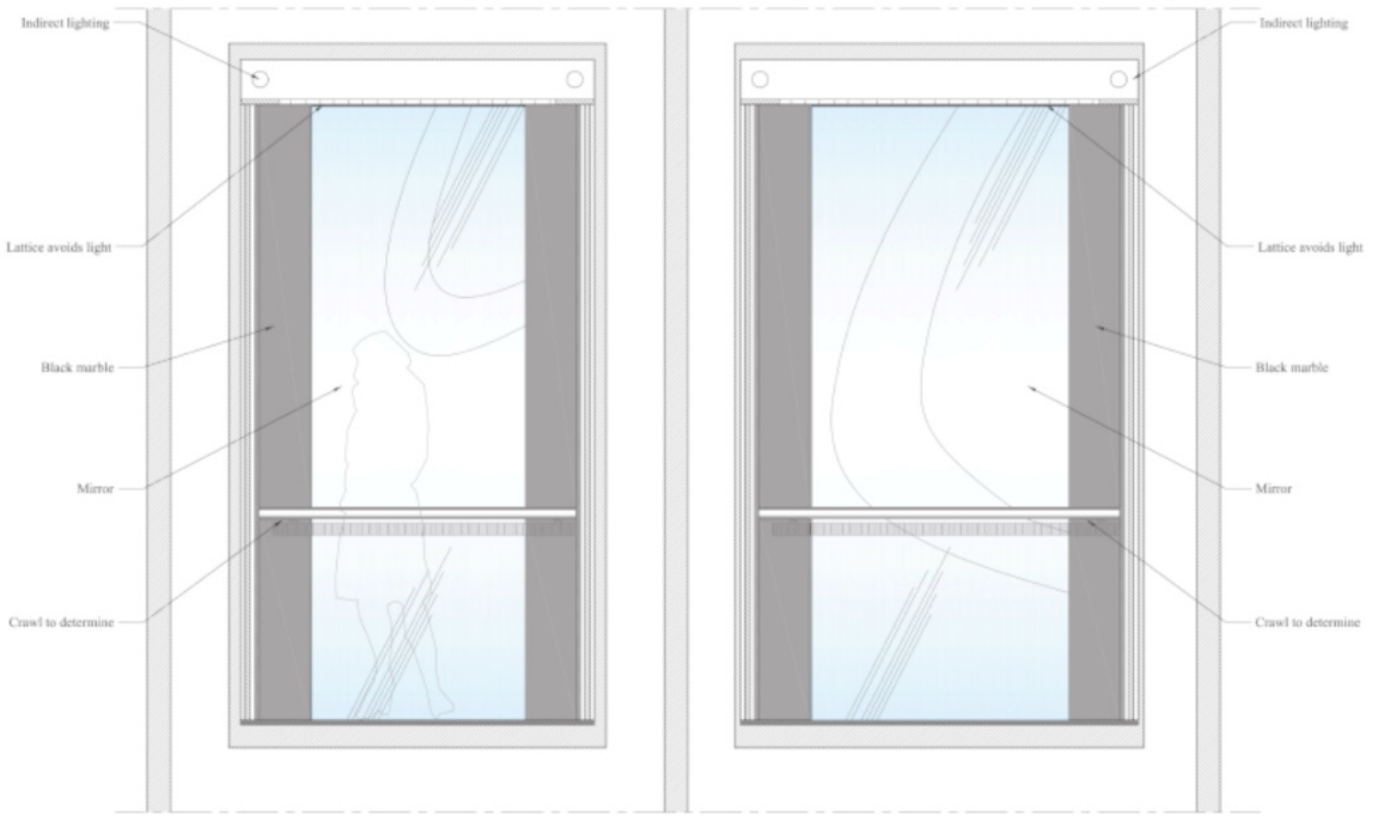

Elevation AA'

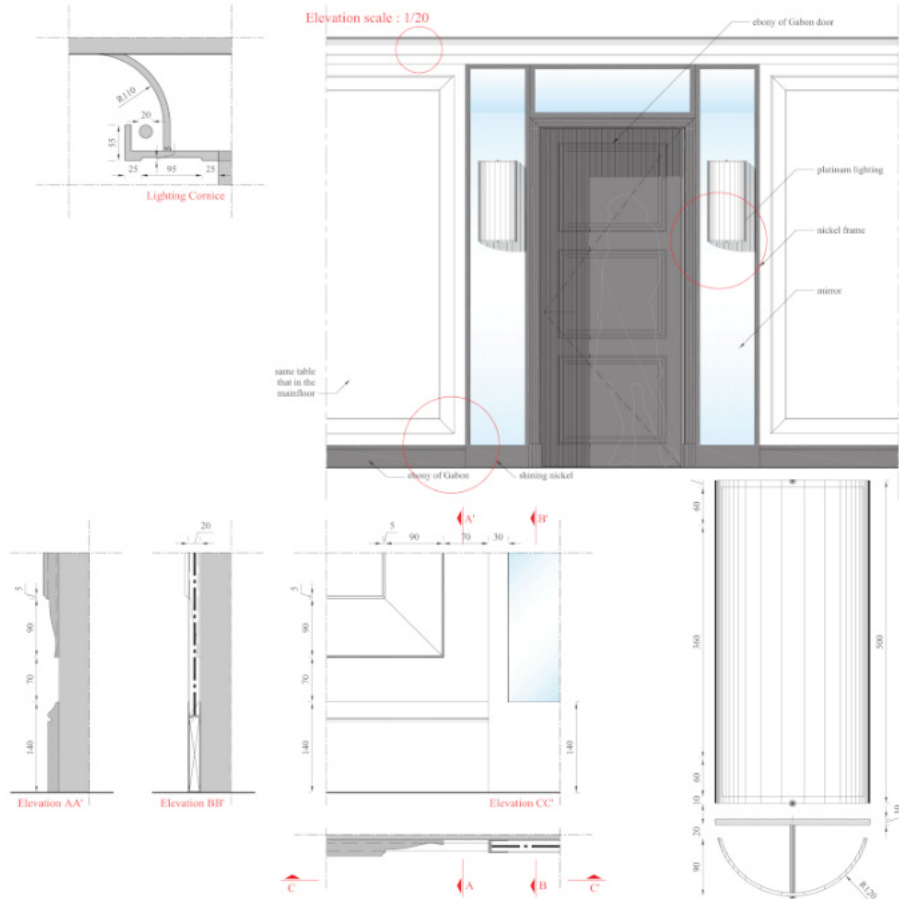

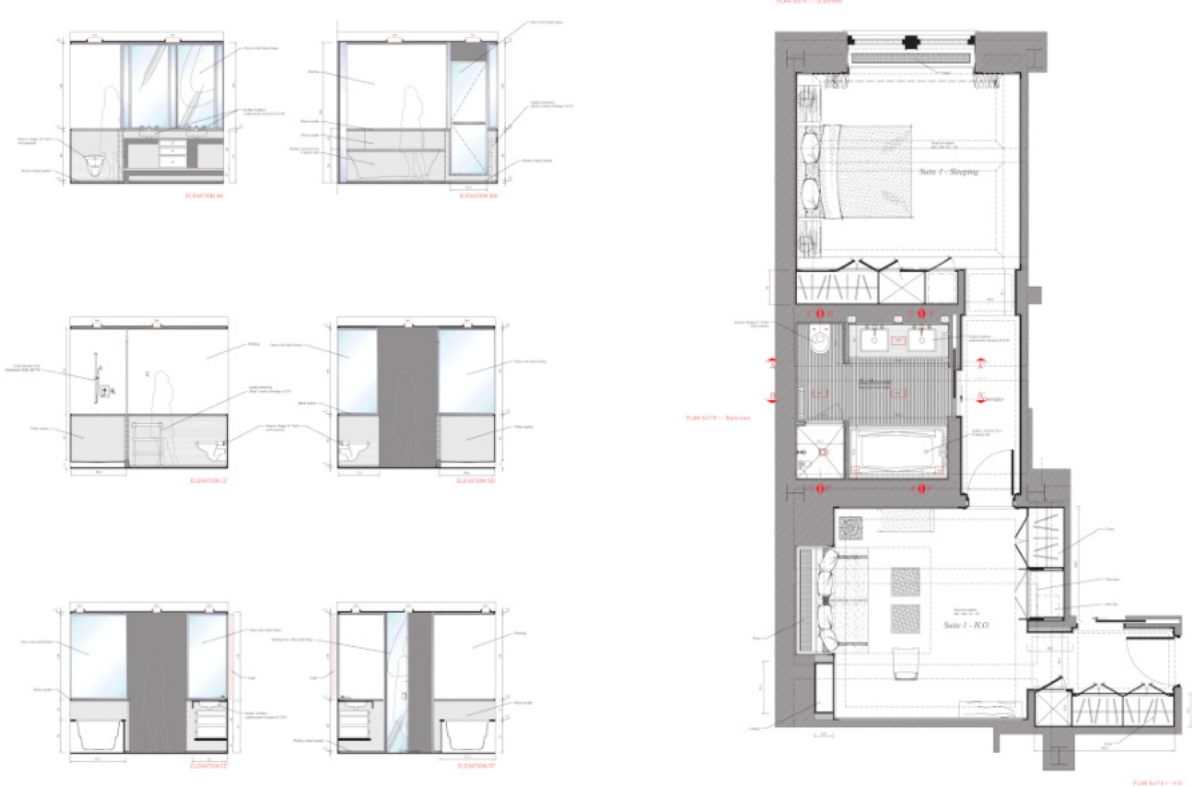
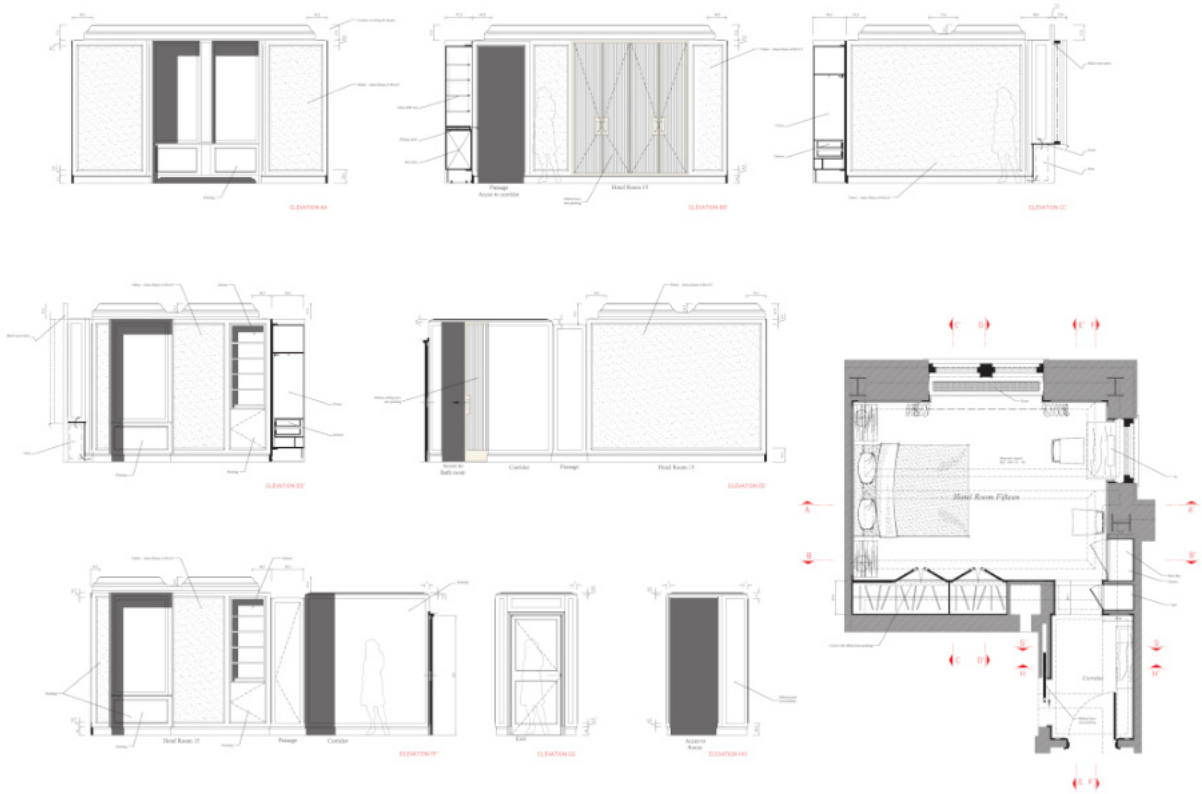

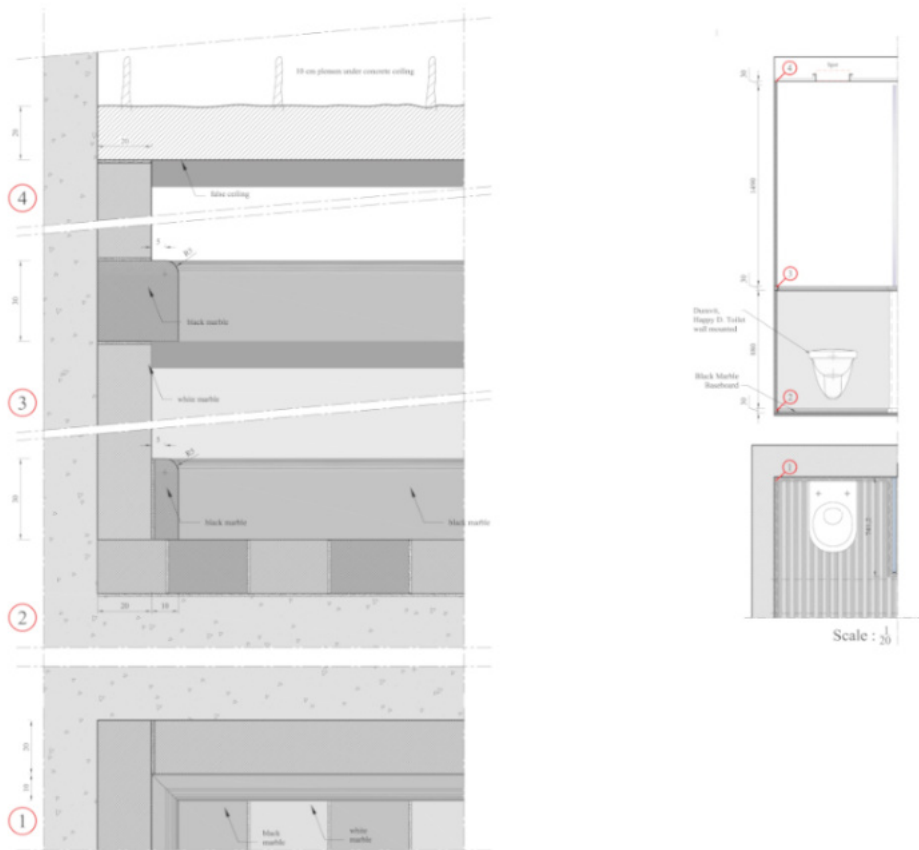
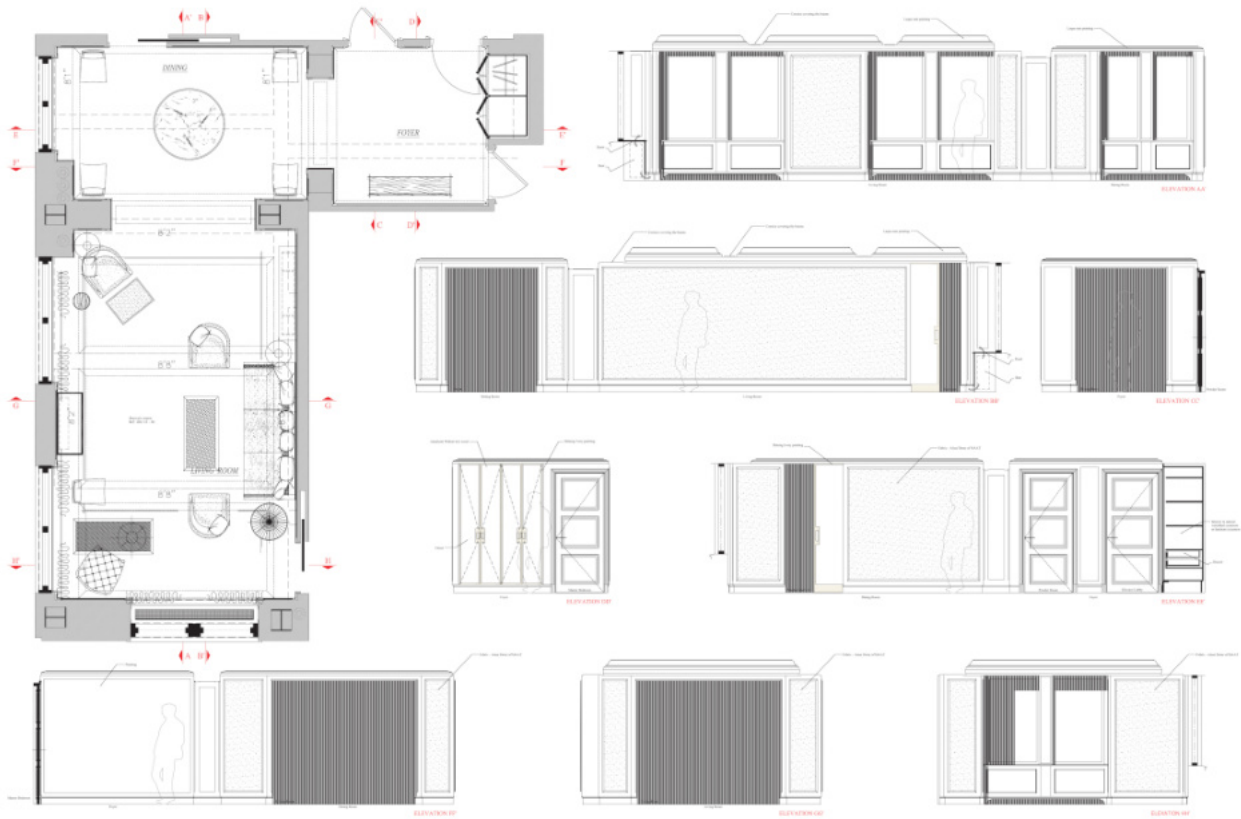

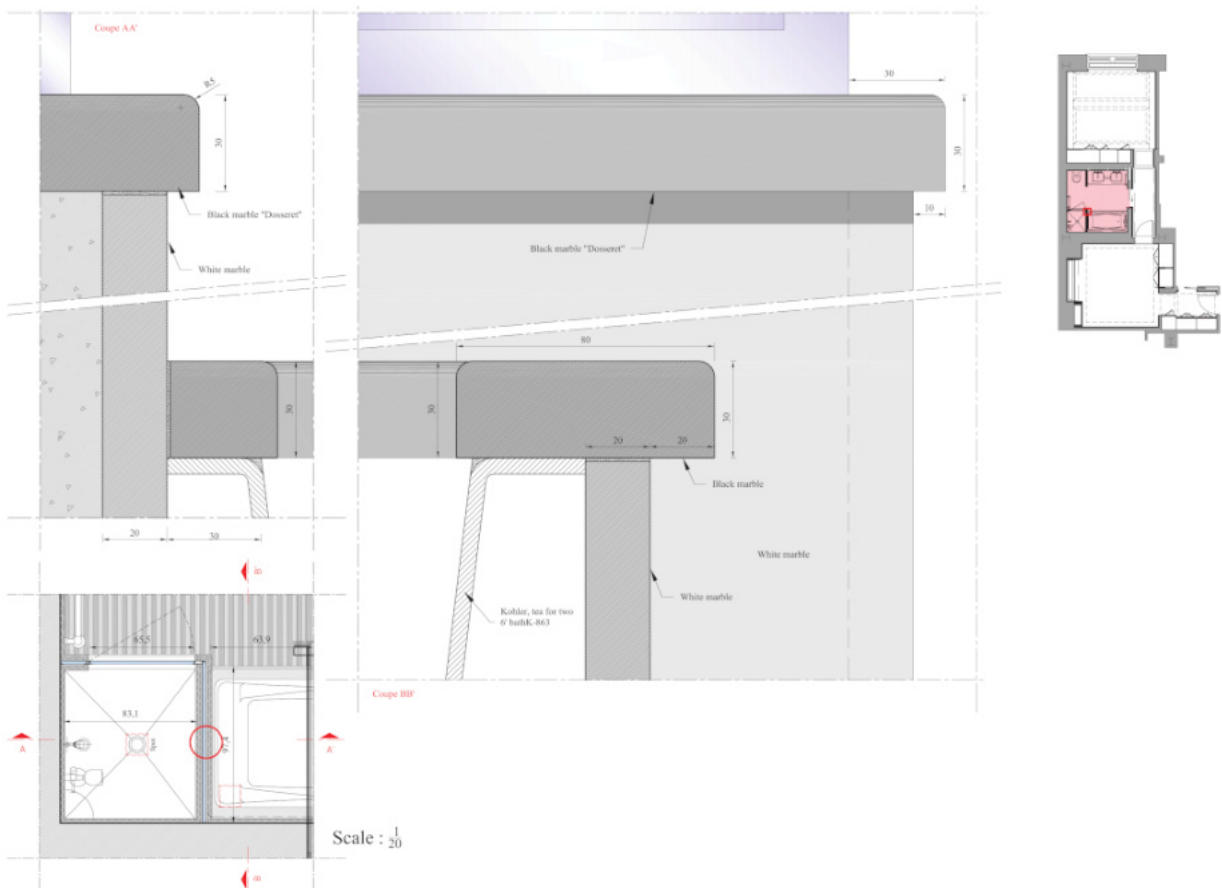
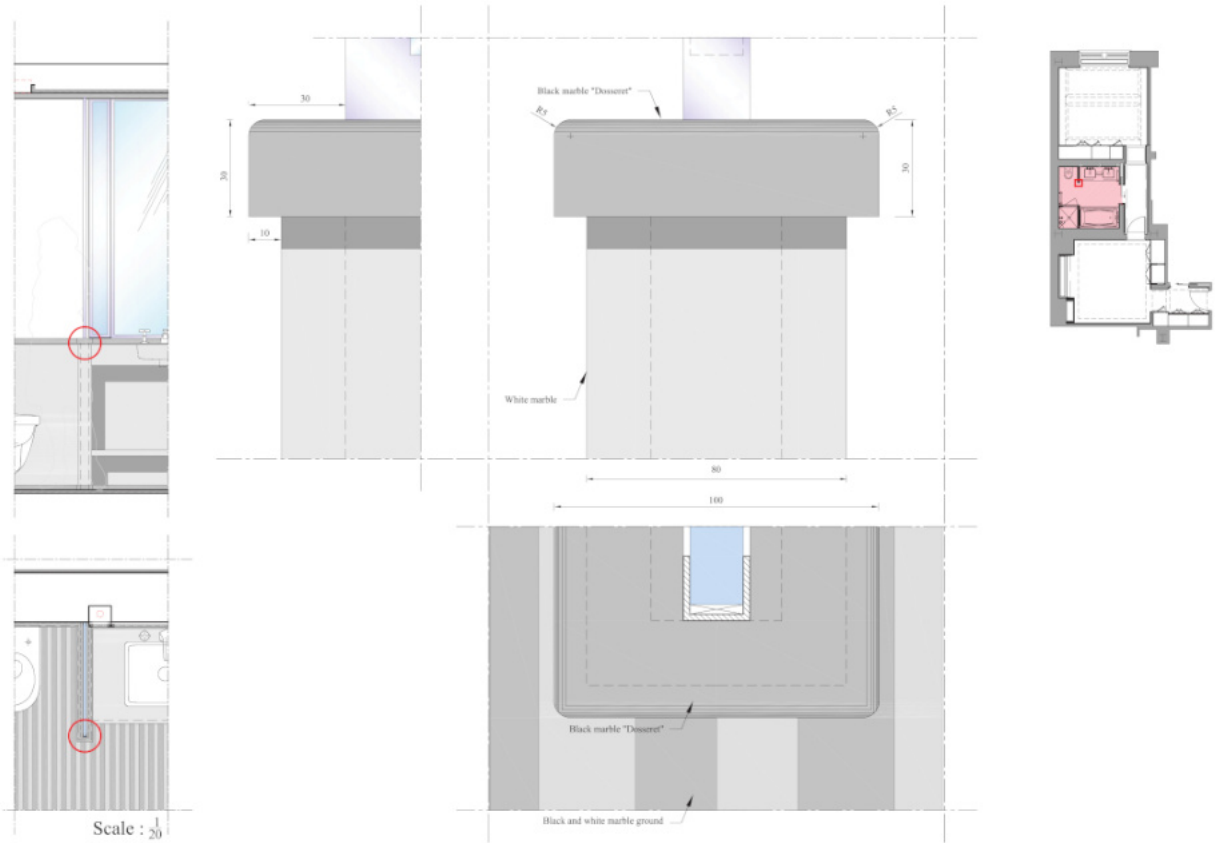

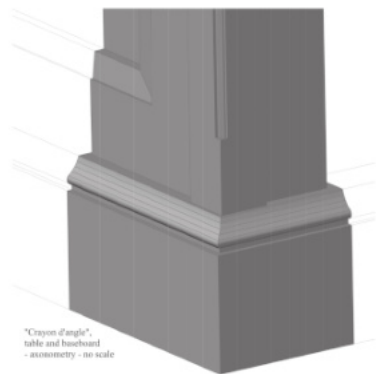
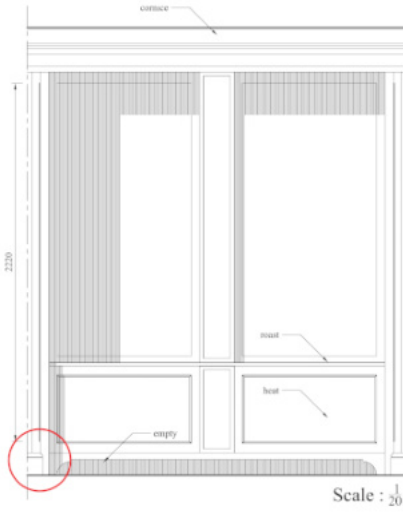
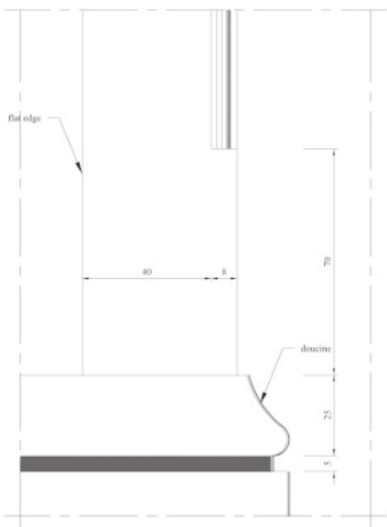
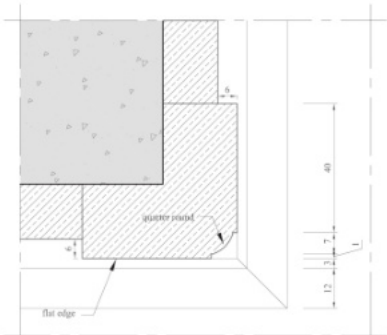
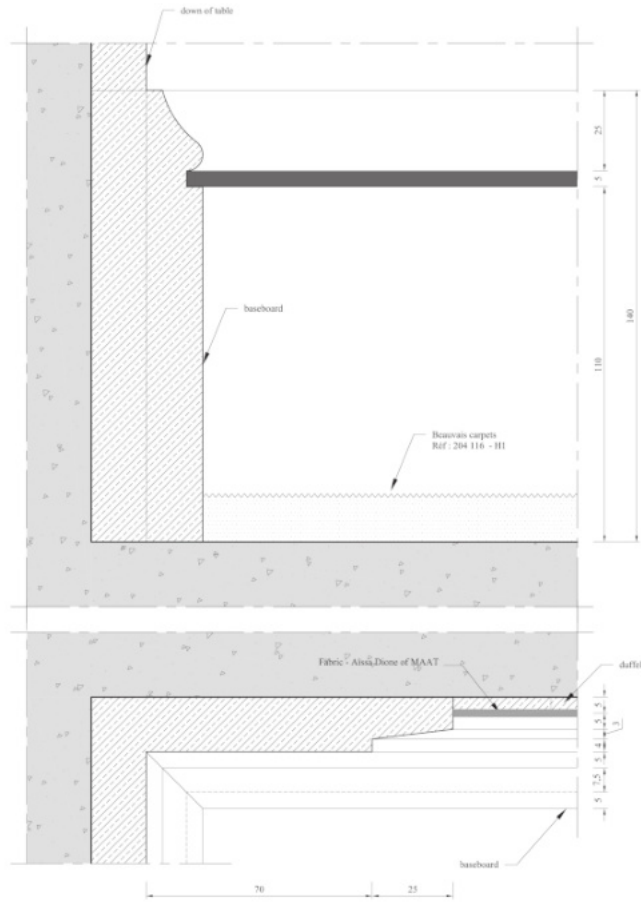

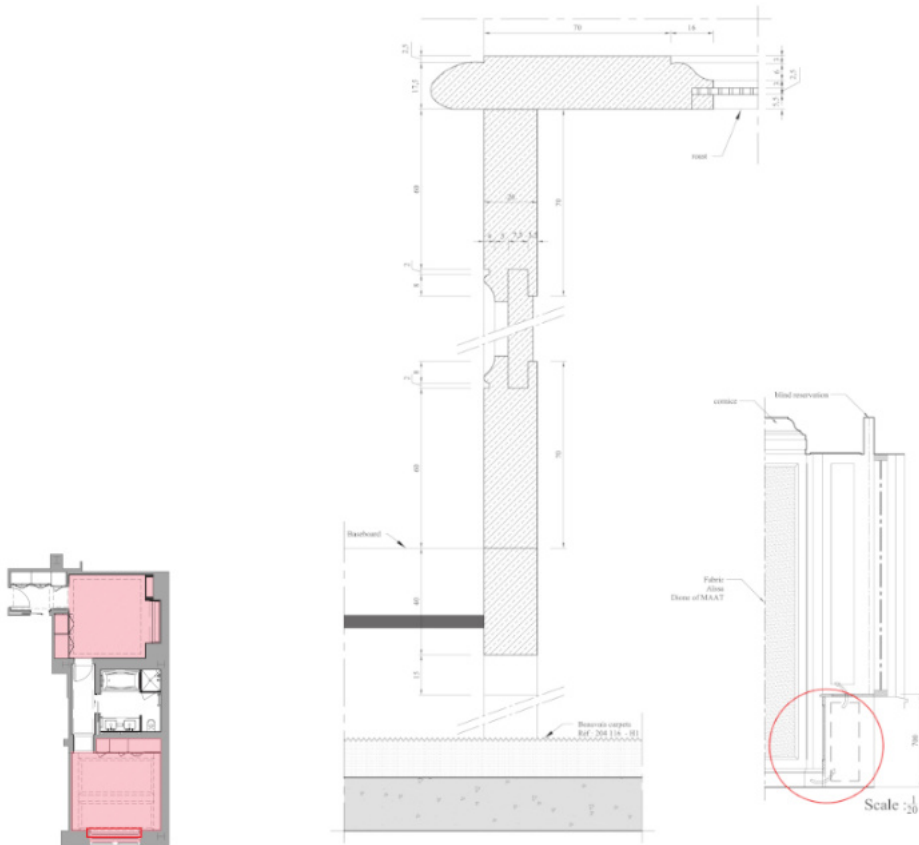
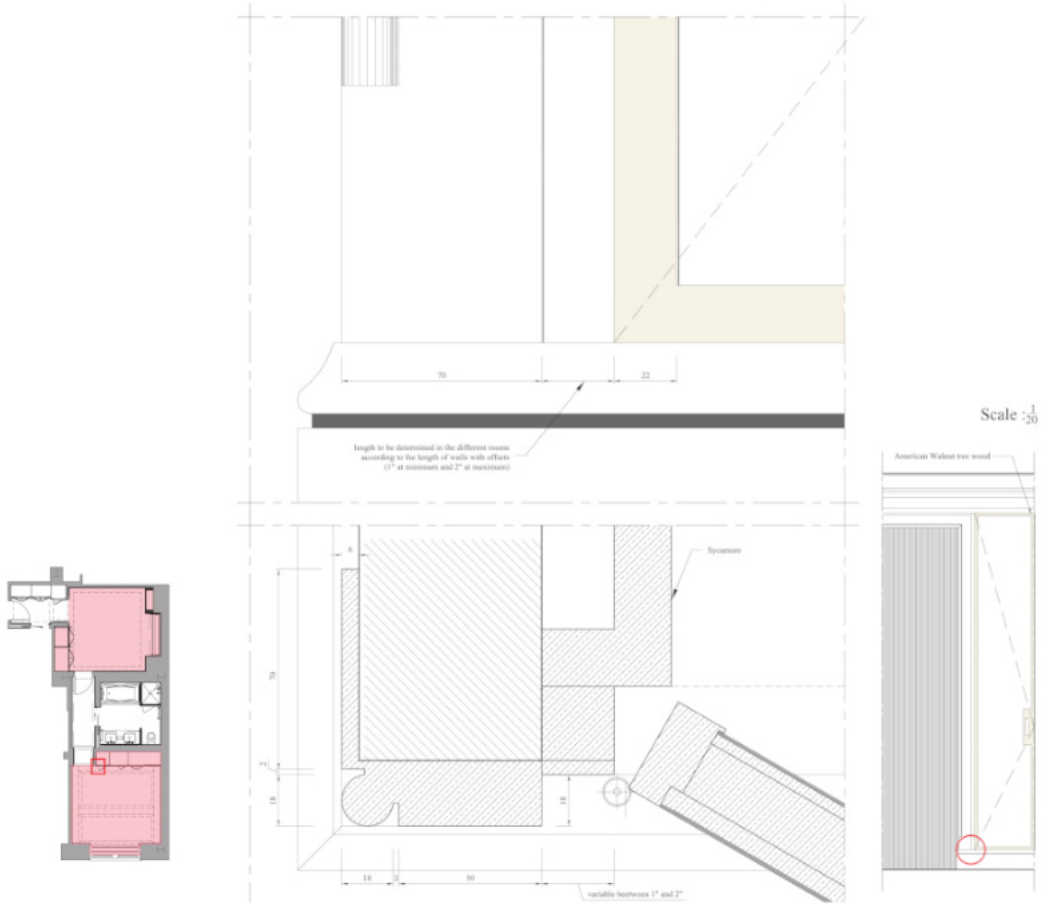

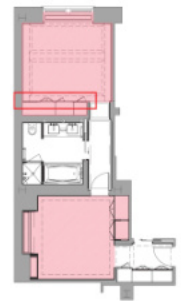
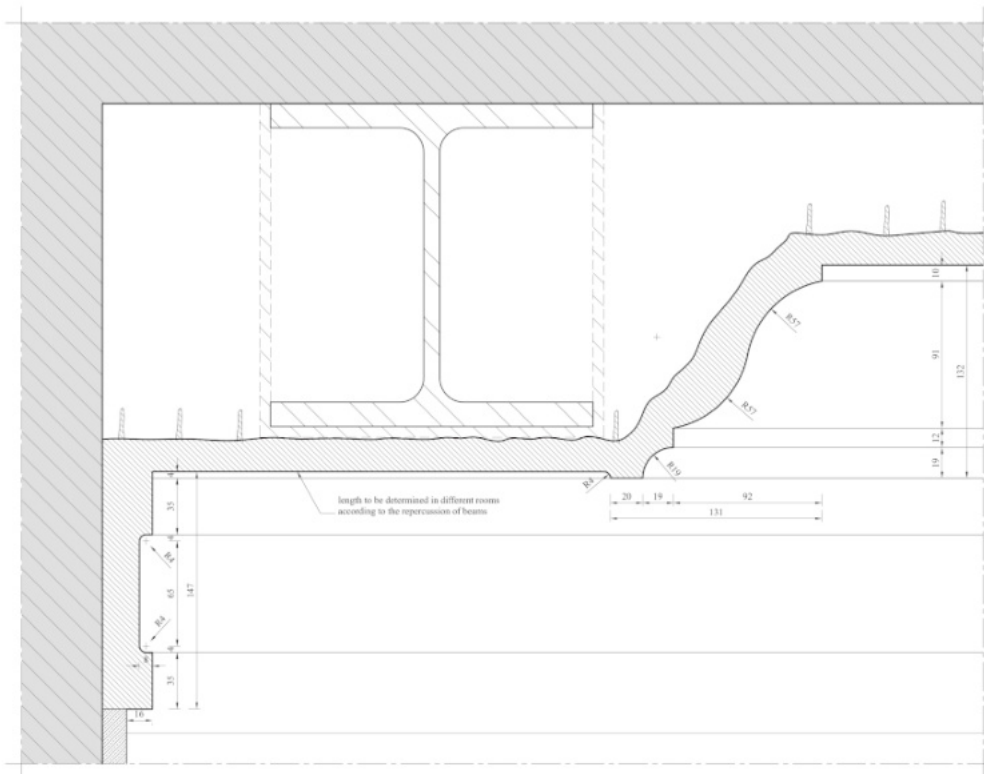
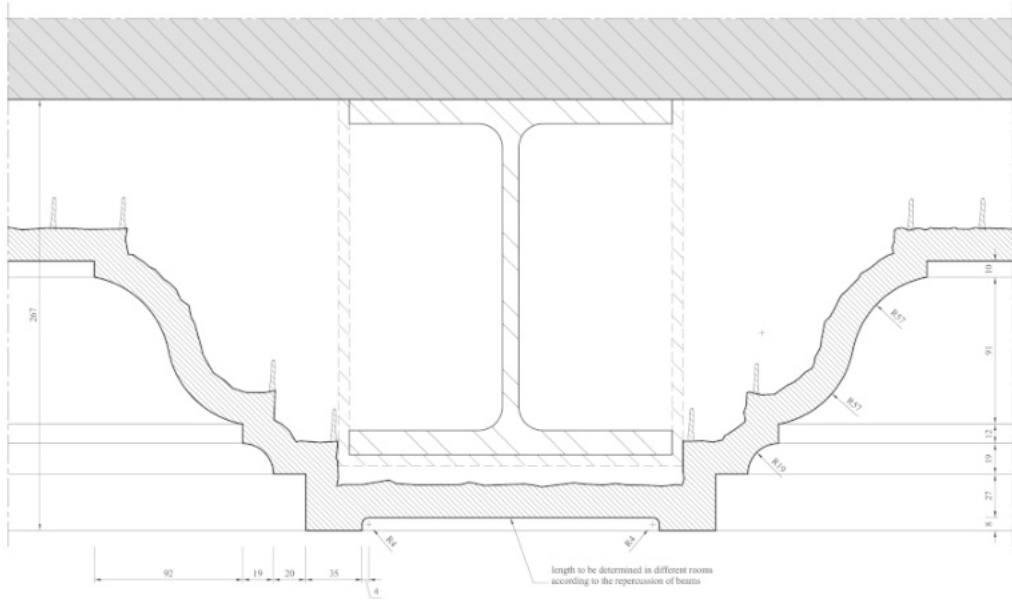

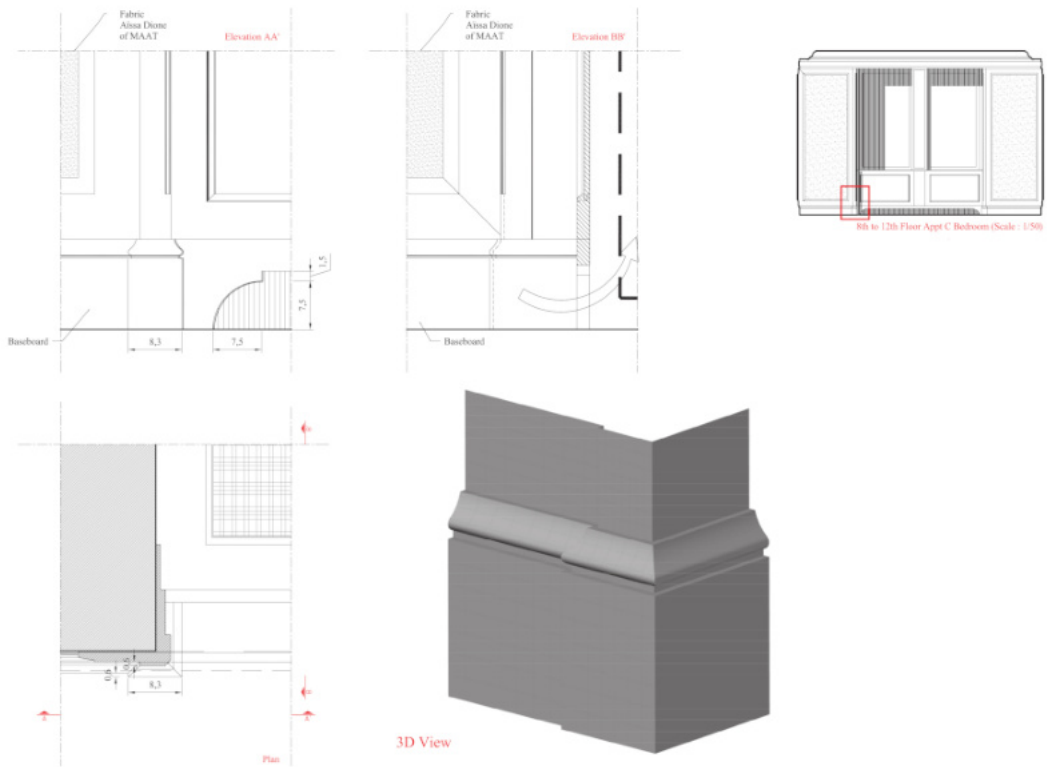
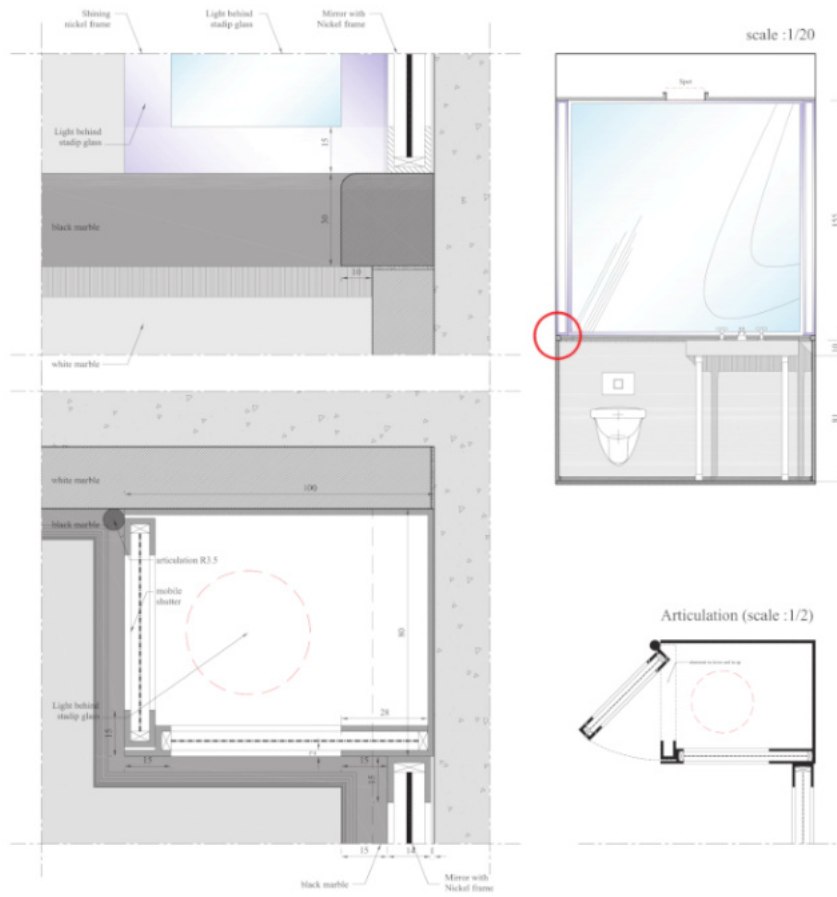

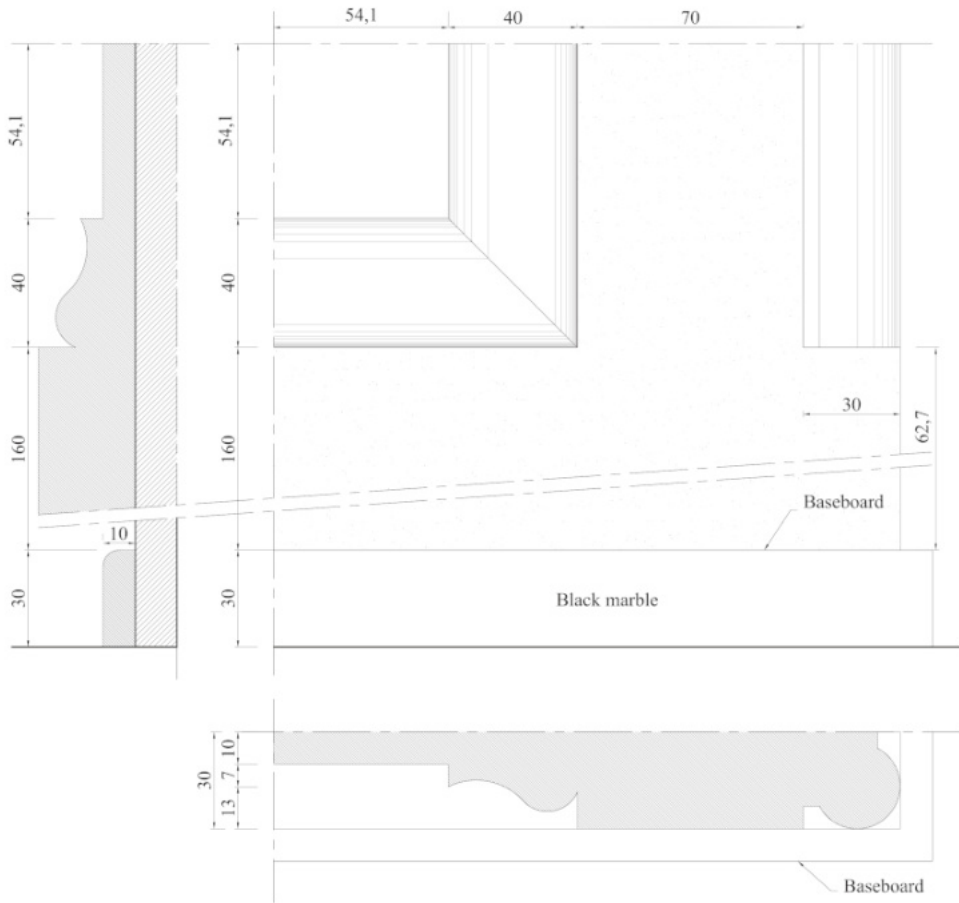

Mark Hotel

Projet déco

Réhabilitation du Mark Hotel

Quand on produit les pièces graphiques pour le projet déco d'un grand nom de la scène internationale, la précision et la qualité graphique des plans participent à la réalisation d'ouvrages de qualité et à la communication commerciale du projet. Le dossier PRO se compose de plans, d'élévations et de carnets de détails, tous disponibles en version bilingue, formant ainsi une documentation complète.

davidbismuth

T. +33 (0)6 29 58 65 98

contact@davidbismuth.fr